

# Specification sheet

## XB 190

FA 4X2 Bakwagen, 10t



### ENGINES

XB NewGen 190 PX-5 (139 kW / 189 hp)
XB NewGen 210 PX-5 (153 kW / 208 hp)
XB NewGen 230 PX-7 (167 kW / 227 hp)
XB NewGen 260 PX-7 (189 kW / 257 hp)

### GVM<sup>1)</sup>

10000 kg
Max. front 4000 kg
Max. rear 7200 kg

### GCM<sup>2)</sup>

10000 kg

## CABINE-EXTERIEUR

Day Cab met stalen bumper, getint glas en elektrische ruitbediening. Hoofdspiegels en groothoekspiegels elektrisch verwarmd. Cabinebreedte 2130 mm.; Elektrisch verstelbare spiegels; Spiegelsteunen, opbouwbreedte 2,50-2,60 m; Frontzichtspegel; Achteruitzichtcamera.

### Optional

<b>02576</b> Verlengde Day Cab	<b>02083</b> Twee zwaailampen LED
<b>02106</b> Sleeper Cab	<b>07343</b> Trottoirzichtrit
<b>01173</b> Cabine-ophanging mechanisch	<b>00915</b> Geen glas aan zijkant/enkel glas achter
<b>01605</b> Cabine-ophanging mechanisch, versterkt	<b>09101</b> Groen getint glas, verwarmd
<b>09983</b> Mistlampen	<b>03605</b> Spiegelsteunen, opbouwbreedte 2,10-2,29 m
<b>09984</b> Mistlampen en bochtverlichting	<b>09282</b> Spiegelsteunen, opbouwbreedte 2,30-2,40 m
<b>06629</b> Twee zwaailampen	<b>09283</b> Spiegelsteunen, opbouwbreedte 2,40-2,50 m

## AËRODYNAMICA

### Optional

<b>09286</b> Dakspoiler voorbereid	<b>07092</b> Verstelbare dakspoiler laag (set)
<b>06776</b> Verstelbare dakspoiler	<b>09287</b> Fenders voorbereid
<b>07109</b> Verstelbare dakspoiler hoog (set)	<b>07112</b> Fenders lang (set)

## KLEUREN

; Koplamppaneel en bumper: Stone Grey; Opstaptreden en wing Stone Grey; Chassiskleur grijs..

### Optional

<b>06485</b> Koplamppaneel en bumper: cabinekleur	<b>16153</b> Cabine- en chassiskleuren
<b>01109</b> Opstaptreden en wing in cabinekleur	

## CABINE-INTERIEUR

Stuur links (LHD); Mechanisch verstelbare stuurkolom; Chauffeursstoel: luchtgeveerd; Bijrijdersstoel: vast velours; Opbergbak motortunnel.

### Optional

<b>09271</b> Stuurwiel, leer, kleur zwart	<b>04346</b> Onderste bed, standaard hoogte
<b>03516</b> Pneumatisch verstelbare stuurkolom	<b>03703</b> Standverwarming Air Top 2000
<b>00967</b> Veiligheidsgordels, rood	<b>04246</b> Dakluik, handbediening
<b>16158</b> Stoeltypen	<b>04258</b> Dakluik, elektrische bediening

## COMMUNICATIE EN RIJMANAGEMENT

FMS-connector, voorbereid; Tachograaf digitaal, Stoneridge 1C versie G2V2; Driver Performance Assistant.

### Optional

<b>16155</b> Audioapparatuur, merken en typen
---

## VEILIGHEID EN BEVEILIGING

Herkenning maximumsnelheid; DAF Drowsiness Detection; Wegrijphulp.

### Optional

<b>08631</b> Airbag (chauffeur) en 2 gordelspanners	<b>01723</b> Zonder achteruitrijsignalering
<b>07414</b> Achteruitrijsignalering met zelfregelend volume	<b>16156</b> EC-ADR-pakketten

## WIELOPHANGING EN ASSEN

Voorastype 45N. Paraboolvering, met schokdempers en stabilisator. Max. belasting 4,0 ton.; Aangedreven achteras met enkele reductie, type SR8.14 met paraboolvering, inclusief schokdempers en stabilisator. Max. belasting 7,20 ton..

### Optional

<b>00823</b> Achter: 7,20 t, asymm. paraboolvering, SR8.14	<b>01372</b> Luchtvering achter
<b>00871</b> Achter: 7,20 t, luchtvering, SR8.14	<b>00369</b> Asymmetrische paraboolvering achter

## WIELEN EN BANDEN

Vooras(sen): 245/70R17,5; Aangedreven achteras(sen): 245/70R17,5; Goodyear; Wielmoerafschermingsringen zilvergrijs.

### Optional

<b>06764</b> Wielmoerafschermingsring	<b>16152</b> Bandenmerken en -typen en zwart
---------------------------------------	--

## AANDRIJFLIJN

PX-5-motor, 4-cilinderdieselmotor, 4,5 liter. Vermogen 139 kW (189 pk) bij 2300 omw/min. Max. koppel 745 Nm bij 1200-1700 omw/min.; Uitlaatmissie Euro 6; Handgeschakelde versnellingsbak, 6 versnellingen; Overbrengingsverhouding versnellingsbak 6.58-0.78; Achterasverhouding 3,31.

### Optional

<b>07667</b> Autom. versnellingsbak PowerLine, 8 versnellingen	<b>02808</b> Achterasverhouding 4,56
<b>09888</b> Automatische versnellingsbak, 5 versn.	<b>03042</b> Achterasverhouding 4,88
<b>01879</b> Achterasverhouding 3,73	<b>02843</b> Mechanische differentieelblokkering
<b>02800</b> Achterasverhouding 4,10	

## REMSYSTEEM

Uitlaatrem.

### Optional

<b>06195</b> Parkeerrembediening met testpositie	<b>09525</b> Parkeerrembed. m. testpos. en gesproken waarschuwing
<b>09524</b> Parkeerrembediening met gesproken waarschuwing	

## CHASSIS

Wielbasis 3,55 m / achteroverbouw 1,98 m; Langsliggerhoogte 210 mm; EAS-unit rechts, uitl.mndng rechts naar achter; Accubak links, geen reservewieldrager; Kunststof brandstoftank 110 l; Tank voor AdBlue® 30 l, chassis rechts; Antispatwatermatten.

### Optional

<b>04426</b> Accu's links, reservewieldrager in achteroverbouw	<b>02011</b> Reservewieldrager in de achteroverbouw
<b>04439</b> Accubak links, reservewieldrager rechts	<b>07071</b> Reservewieldrager rechts
<b>01623</b> Onderrijbeveiliging achter	<b>03323</b> Achterlicht met LED's

## VOLGWAGENUITRUSTING

Sluitbalk, D-waarde = 0 kN.

### Optional

- 06779** Dwarsbalk D85-Dc70-V25, geen koppeling, gemont. **04661** D-waarde van dwarsbalk D= 8,5
- 06657** Dwarsbalk D85-Dc70-V25, koppeling D85, gemonteerd

## OPBOUW EN VOORBEREIDINGEN VOOR HET OPBOUWEN

Applicatieconnector in chassis; Standaard gatenpatroon voor opbouwbevestiging.

### Optional

- 02950** Applicatieconnector voor hydraulisch platform **07487** Opbouwbevestiging BAM 1, levering losse consoles
- 09240** Applicatieconnector vuilniswagen **07488** Opbouwbevestiging BAM 3, levering losse consoles
- 01502** Zonder markeerverlichting zijkant

## PTO

### Optional

- 06624** Indirecte motor-PTO vóór **06282** Motor-PTO achter 13u, permanent, pompaandrijving
- 06785** Motor-PTO vóór met voorbereiding generator 22,5 kW **16148** PTO-typen en posities

## 24V-ACCESSOIREVOEDING

Dynamo 100 A, accu's 2x 175 Ah..

### Optional

- 02544** Dynamo 80 A **01906** Accu's 2x125 Ah

## TOTAAL VOERTUIGGEWICHT EN TREINGEWICHT

Chassisgewicht-gerelat. technisch GVM max 10000 kg; Aandrijflijn-gerelat. technisch GCM gelijk aan GVM.

### Optional

- 00728** Aandrijflijn-gerelateerd max. GCM 20000 kg **03700** Aandrijflijn-gerelat. technisch GCM = GVM+ 3500 kg

## TOEPASSINGSCONDITIES

Vochtafscheider, onverwarmd; Luchtinlaat laag.

### Optional

- 02270** Koud klimaat **04482** Luchtinlaat hoog, achter cabine
- 04767** Vochtafscheider, verwarmd **09960** Luchtinlaat op het cabinedak

## AFLEVERING VOERTUIG

Standaard gereedschapsset.

### Optional

- 06491** Gereedschapsset Oost-Europa

# XB 190

FA 4X2 Bakwagen, 10t

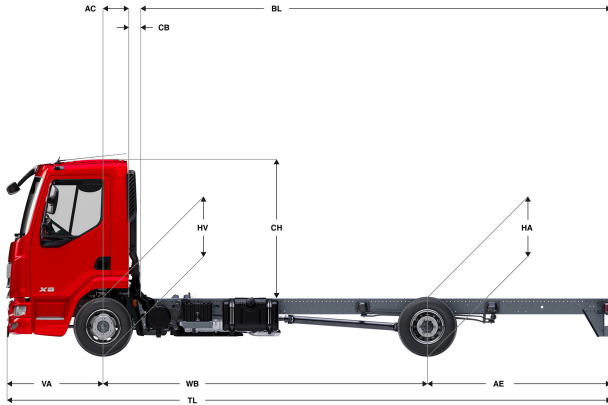

	Wheelbase - AE		Unladen weight <sup>9)</sup>			Gross Carrying Capacity			Variable dimensions									
	WB	AE <sup>5)</sup>	Front	Rear	Total	Front	Rear	Total	AC	CB <sup>6)</sup>	CH <sup>7)</sup>	BL <sup>8)</sup>	BL	TL	HA <sup>9)</sup>	HA <sup>10)</sup>	TK <sup>11)</sup>	TW <sup>12)</sup>
DAY CAB	3,15	1,73	2593	1112	3705	1407	6088	6295	0,33	0,12	1,84	4,00	5,19	6,17	0,97	0,97	10,74	12,06
	3,55	1,98	2625	1140	3766	1375	6060	6234	0,33	0,12	1,84	4,64	6,00	6,82	0,97	0,98	11,71	13,05
	3,90	2,23	2632	1155	3787	1368	6045	6213	0,33	0,12	1,84	5,19	6,69	7,42	0,97	0,97	12,57	13,92
	4,30	2,43	2646	1173	3819	1354	6027	6181	0,33	0,12	1,84	5,82	7,48	8,02	0,97	0,98	13,55	14,92
	4,65	2,75	2650	1193	3843	1350	6007	6157	0,33	0,12	1,84	6,37	8,17	8,69	0,97	0,98	14,41	15,79
	5,00	2,83	2668	1206	3874	1332	5994	6126	0,33	0,12	1,84	6,93	8,88	9,12	0,97	0,98	15,27	16,66
	5,40	2,43	2696	1191	3887	1304	6009	6113	0,33	0,12	1,84	7,61	9,71	9,12	0,97	1,00	16,26	17,66
	5,70	2,41	2712	1198	3910	1288	6002	6090	0,33	0,12	1,84	8,10	10,32	9,40	0,97	1,00	17,00	18,41
	6,10	2,65	2721	1216	3937	1279	5984	6063	0,33	0,12	1,84	8,74	11,13	10,04	0,97	1,00	17,99	19,41
6,40	2,80	2730	1233	3963	1270	5967	6037	0,33	0,12	1,84	9,21	11,74	10,49	0,97	1,00	18,73	20,16	
6,70	3,00	2738	1253	3991	1262	5947	6009	0,33	0,12	1,84	9,70	12,35	10,99	0,97	1,00	19,48	20,91	
SLEEPER CAB	3,55	1,98	2767	1123	3890	1233	6077	6110	0,73	0,07	1,87	4,07	5,45	6,82	0,97	0,97	11,71	13,05
	3,90	2,23	2772	1139	3911	1228	6061	6089	0,73	0,07	1,87	4,63	6,16	7,42	0,97	0,97	12,57	13,92
	4,30	2,43	2784	1158	3943	1216	6042	6057	0,73	0,07	1,87	5,28	6,97	8,02	0,97	0,97	13,55	14,92
	4,65	2,75	2787	1180	3967	1213	6020	6033	0,73	0,07	1,87	5,84	7,68	8,69	0,97	0,97	14,41	15,79
	5,00	2,83	2804	1193	3998	1196	6007	6002	0,73	0,07	1,87	6,42	8,40	9,12	0,97	0,98	15,27	16,66
	5,40	2,43	2832	1180	4011	1168	6020	5989	0,73	0,07	1,87	7,09	9,25	9,12	0,97	1,00	16,26	17,66
	5,70	2,41	2847	1187	4034	1153	6013	5966	0,73	0,07	1,87	7,61	9,88	9,40	0,97	1,00	17,00	18,41
	6,10	2,65	2855	1206	4061	1145	5994	5939	0,73	0,07	1,87	8,26	10,71	10,04	0,97	1,00	17,99	19,41
	6,40	2,80	2863	1224	4087	1137	5976	5913	0,73	0,07	1,87	8,74	11,33	10,49	0,97	1,00	18,73	20,16
6,70	3,00	2871	1244	4115	1129	5956	5885	0,73	0,07	1,87	9,23	11,96	10,99	0,97	1,00	19,48	20,91	

OTHER DIMENSIONS VA: 1,29 HV<sup>13)</sup>: 0,92 HV<sup>14)</sup>: 0,87 RB: 0,86 SB: 1,75 TB<sup>15)</sup>: 2,33

- GVM in overeenstemming met registratie documenten.
- GCM in overeenstemming met registratie documenten.
- Asbelasting bij standaardbandmaat.
- Chassis en cabine gewicht met: standaard specificatie, 99 liter brandstof, 27 liter AdBlue® en chauffeur van 75 kg, tolerantie ± 3%. Het wijzigen van de specificatie kan grote gevolgen hebben voor het voertuiggewicht.
- Andere AE-maten zijn voor de meeste WB beschikbaar. Pas de overhang aan de achterkant op de berekende opbouw lengte aan.
- Getoonde CB maat is gebaseerd op standaard luchtinlaat en/of uitlaat.
- Cabine hoogte tot bovenzijde gesloten dakluik.

- Baklengte gebaseerd op gelijkmatig verdeelde belasting en standaard uitvoering.
- Hoogte, in onbeladen toestand, ter plaatse van hart aangedreven as.
- Hoogte, in beladen toestand, ter plaatse van hart aangedreven as.
- TK = draaicirkel over de buitenzijde van de wielen
- TW = draaicirkel over de bumper
- Hoogte, in onbeladen toestand, ter plaatse van hart vooras(sen).
- Hoogte, in beladen toestand, ter plaatse van hart vooras(sen).
- TB is de totale breedte aan de achterzijde. (Bij het midden van de vooras 255).

Depending on the vehicle configuration a specific option may not be possible. The availability and specification of this vehicle may differ per country. For further information please contact the DAF organisation. Pictures and technical illustrations are not binding in detail and can differ from the standard specification. Subject to modification without prior notice.