

Specification sheet

XD 300

FAR 6X2 Bakwagen, naloopas met enkele montage

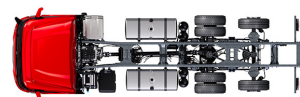

ENGINES

- XD NewGen 300 MX-11 (220 kW / 299 pk)
- XD NewGen 340 MX-11 (251 kW / 341 pk)
- XD NewGen 370 MX-11 (270 kW / 367 pk)
- XD NewGen 410 MX-11 (300 kW / 408 pk)
- XD NewGen 450 MX-11 (330 kW / 449 pk)

GVM¹⁾

- 26000 kg
- Max. front 8000 kg
- Max. rear 19000 kg

GCM²⁾

- 38000 kg

002F012CAAA - 202513C - 06-12-2024

DAF Trucks België, www.daf.be

CABINE-EXTERIEUR

Luxe Day Cab met ongeëvenaarde aerodynamica voor zuinig rijden en lage CO₂-uitstoot. De grote en diepe voorruit, die aan de zijkanten gebogen is, in combinatie met grote zijruiten, biedt een onovertroffen direct zicht voor de chauffeur om de verkeersveiligheid te vergroten. Lengte cabine: 2030 mm; cabinebreedte: 2500 mm. Aantal cabine-opstaptreden: 2.; Cabine-ophanging mechanisch; LED-koplampen; DAF-hoekzicht.

Optional

07018 Sleeper Cab	01836 LED Skylights
06244 Sleeper High Cab	00949 LED Skylights; aux. Ledverl. cabd., voorb.
02889 Uitvoering chassissfront: geen bodemplaat	01925 Twee ledwerklampen voor achterwand cabine
02952 Uitvoering chassissfront: onderpl. aero	01891 Zwaailichten op voorkant cabine, voorbereid
07586 Uitvoering chassissfront: robuust	06629 Twee zwaailampen
01226 Cabine-ophanging luchtgeveerd	03232 Voorruit met zonnefolie
03358 Externe zonnepaneel	03317 Achterruit: dubbel glas
03922 Mistlampen vóór	07343 Trottoirzichtrit bijrijdersportier
00936 Extra ledverlichting op cabinedak, voorbereiding	01358 Geen DAF Digital Vision System

AËRODYNAMICA

Optional

03846 Geen dakspoiler	02662 Verst. daksp. lang, midden XD Sleeper High Cab
00008 Verst. dakspoiler kort Sleeper High Cab	00097 Verstelbare dakspoiler voor Sleeper Cab
00124 Verst. daksp. lang, midden >4m(!) Sleeper High Cab	00020 Verst. dakspoiler lang, laag Sleeper High Cab
01538 Verst. daksp. lang, hoog >4m(!) Sleeper High	

KLEUREN

Cabinekleur E1980 Crystal white; Chassiskleur grijs.; Kleur van bumper: Crystal White.

CABINE-INTERIEUR

Kleur afwerking cabine-interieur: Luxe; Afwerking dashboard: Vision; Decoratie cabine-interieur: Zeskant; Chauffeursstoel: Comfort Air; Bijrijdersstoel: cinema met stoffen bekleding; Geen dashboard-tafel; Opbergruimte in het midden; Automatische temperatuurregeling en airco; Zonder standverwarming.

Optional

02354 Stuurwiel met zilveren accenten	02117 Derde stoel
02355 Stuurwiel, leer	02837 Dashboard-tafel
02353 Decoratie cabine-interieur: Argenta	03948 Enkele lade
02350 Decoratie cabine-interieur: Natura	03954 Koelkast
07733 Chauffeursstoel: Luxury Air	02838 Schuimrubbermatras voor onderbed
07736 Chauffeursstoel: Super Air	02854 Xtra Comfort-matras voor onderbed
07737 Chauffeursstoel: Xtra Leather Air	01775 Xtra Comfort-matras met topper voor onderbed
09541 Met armsteun chauffeursstoel	06970 Automatische klimaatregeling in de cabine
01740 Armsteun aan beide zijden van de chauffeursstoel	

COMMUNICATIE EN RIJMANAGEMENT

PACCAR Connect; Tachograaf digitaal, Stoneridge 1C versie G2V2; Instelling snelheidsbegrenzer 85/90 km/h; DAF Infotainment Luxury met Luxury luidsprekers; Adaptive Cruise Control met FCW en AEBS -3; Driver Performance Assistant.

Optional

09681 Voorbereiding voor MAUT	01915 DAF Infotainment System: Luxury Plus
03470 DAF Infotainment System: Exclusief, voorbereid	06992 Predictive Cruise Control lite

VEILIGHEID EN BEVEILIGING

Lane Departure Warning-systeem; Voertuigstabiliteitsregeling (VSC); Basis startblokkeringsstelsysteem; Geen EC-ADR-pakketten; DAF Side & Turn Assist.

Optional

08631 Airbag (chauffeur) en 2 gordelspanners	00795 Veiligheidsvoorschriften EC-ADR
06410 Veiligheidsvoorschr. Safe Load Pass (SLP) voorber.	

WIELOPHANGING EN ASSEN

Vóór: 8,00 t, paraboolvering, 163N; Achteraslast 12,00 t; Achter: 19,50 t, luchtvering, SR1344; Aslast sleepas 7,5 t; hefinrichting.

Optional

06257 Vooraslast 9,00 t	04588 Achteras SR1347
06095 Vooraslast 10,00 t	03040 Achteraslast 11,50 t
04647 Luchtvering voor	08191 Aslastbewaking
04057 Achteras HR1356	

WIELEN EN BANDEN

Aangedreven achteras(sen): 315/70R22.5; F1,315/70R22.5GO FMXSE 156/150 L Steering BBA 3P; R1,315/70R22.5GO FMXDE 154/150 L Traction BBA 3P; R2,315/70R22.5GO FMXSE 156/150 L Steering BBA 3P.

Optional

16152 Bandenmerken en -typen

AANDRIJFLIJN

MX-11-motor, 6-cilinderdieselmotor, 10,8 liter. Vermogen 220 kW (299 pk) bij 1600 omw/min. Max. koppel 1450 Nm bij 900-1400 omw/min.; Uitlaatemissie Euro 6; Eco-brandstof; 12 versnellingen TraXon 12TX1810 OD, 12,92-0,77; Overbreng.verh. versn.bak 12,92 -0,77; Achterasverhouding 3,08.

Optional

07110 Eco-performance	08371 Long Combination Vehicle (LCV)
02313 Versnellingsbak prise-directe	09638 Off-roadtoepassingen
01514 Urge-to-move	01498 Offroad-toepassingen met Rock-free-functie
07101 Standaard transport, Lite-versie	02843 Mechanische differentieelblokkering
09637 Transport van vloeistoffen	

REMSYSTEEM

Uitlaatrem; Geventileerde schijfremmen voor en achter. Gescheiden luchtsysteem met elektronische regeling (EBS). Door motor aangedreven, watergekoelde compressor met automatische luchtverwarmde droger..

Optional

09921 MX Engine Brake	01497 Parkeerrembed. pneumatisch met gesproken waarsch.
02715 ZF Intarder	04901 Veerremcilinders op de eerste vooras
01572 Parkeerrembediening elektropneumatisch	00929 Aangedreven achteras met trommelremmen

CHASSIS

Wielbasis 3,80 m / achteroverbouw 2,05 m; Langsligger met hoogte 260 mm; Standaard opstelling componenten; Aluminium brandstoftank 340 l links, hoogte 620 mm; Tank voor AdBlue® 45 l, chassis links; Onderrijbeveiliging vóór (FUP); Antispatwatermatten.

Optional

02601 Langsligger met hoogte 310 mm	07071 Reservewieldrager rechts
08641 Aluminium luchtketels	03323 Achterlicht met LED's
16157 Brandstoftanks, materiaal en groottes	

VOLGWAGENUITRUSTING

Sluitbalk, D-waarde = 0 kN.

Optional

07033 Aanhangerkoppeling Ringfeder D=13,7	08027 Aanhangerkoppeling Rockinger D=20,0
07034 Aanhangerkoppeling Ringfeder D=20,0	04659 Kabel volg., EBS
08026 Aanhangerkoppeling Rockinger D=13,0	

OPBOUW EN VOORBEREIDINGEN VOOR HET OPBOUWEN

Applicatieconnector in chassis.

Optional

02729 Applicatieconnector Plug & Play	09208 Chassisvoorbereiding voor BDF-Multisysteem
09421 Extra reservebedrading	08121 Toepassing laadklep
09201 Chassis voorbereid voor BDF	

PTO

Optional

16148 PTO-typen en posities

24V-ACCESSOIREVOEDING

Dynamo 110 A, accu's 2x 140 Ah..

Optional

04492 Dynamo 130 A	07671 Accu's 2x210 Ah AGM C-type
08775 Dynamo 150 A	06440 Accu's 2x230 Ah
08797 Accu's 2x175 Ah	

TOTAAL VOERTUIGGEWICHT EN TREINGEWICHT

Chassisgewicht-gerelat. technisch GVM max 27000 kg; Aandrijflijn-gerelateerd max. GCM 38000kg klasse 2.

Optional

00209 Aandrijflijn-gerelateerd max.GCM 40000 kg klasse 3	00939 Aandrijflijn-gerelateerd max. GCM 56000kg klasse 2
03673 Aandrijflijn-gerelateerd max. GCM 44000kg klasse 2	00818 Aandrijflijn-gerelateerd max. GCM 60000kg klasse 3
03675 Aandrijflijn-gerelateerd max. GCM 50000kg klasse 3	

TOEPASSINGSCONDITIES

Luchtinlaat vóór.

Optional

02260 Extra cabine-isolatie	06614 Anti-stofschild
03648 Luchtinlaat hoog met cycloofilter	06620 Anti-stofopwaaischild + insectenscherm

SERVICE EN ONDERHOUD

Warranty Plus - Aandrijflijn, omvat 1 jaar volledige voertuiggarantie op het voertuig zoals het wordt geleverd door de OEM (excl. echte slijtdelen), in het 2e en 3e jaar tot 300.000 km op aandrijflijn en 1 jaar op pech.; ITS service.

Optional

08311 Service-interval: verlengd

AFLEVERING VOERTUIG

Minimumgereedschapset.

Optional

07569 Krik

OPTIEPAKKETTEN

Optional

17448 Safety Pack NGD	17595 Executive Pack XD/XF
------------------------------	-----------------------------------

XD 300

FAR 6X2 Bakwagen, naloopas met enkele montage

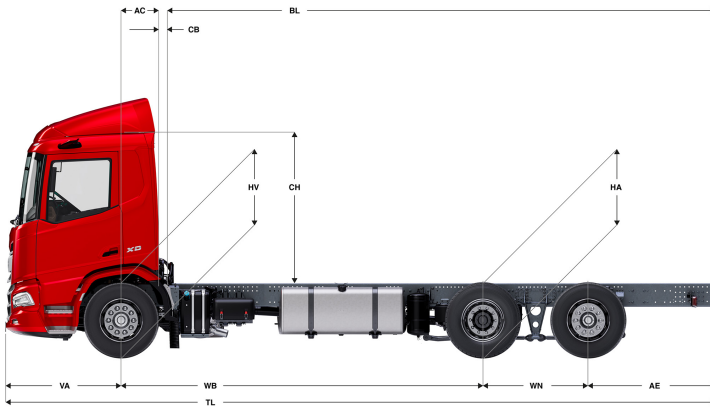

	Wheelbase - AE		Unladen weight ⁹⁾			Gross Carrying Capacity			Variable dimensions									
	WB	AE ⁵⁾	Front	Rear	Total	Front	Rear	Total	AC	CB ⁶⁾	CH	BL ⁷⁾	BL	TL	HA ⁸⁾	HA ⁹⁾	TK ¹⁰⁾	TW ¹¹⁾
DAY CAB	3,80	2,05	4836	2971	7807	3164	16029	18193	0,50	0,07	2,82	6,14	6,35	8,78	0,97	0,94	14,93	16,34
	4,20	2,40	4821	3048	7869	3179	15952	18131	0,50	0,07	2,82	6,80	7,02	9,53	0,97	0,94	15,97	17,40
	4,40	2,55	4823	3104	7927	3177	15896	18073	0,50	0,07	2,82	7,12	7,37	9,88	0,97	0,94	16,49	17,92
	4,60	2,55	4881	3220	8101	3119	15780	17899	0,50	0,07	2,82	7,48	7,73	10,08	0,97	0,94	17,01	18,45
	4,80	2,70	4861	3249	8109	3139	15751	17891	0,50	0,07	2,82	7,79	8,05	10,43	0,97	0,94	17,53	18,98
	5,05	2,90	4850	3292	8142	3150	15708	17858	0,50	0,07	2,82	8,21	8,49	10,88	0,97	0,94	18,19	19,64
	5,30	2,90	4857	3310	8167	3143	15690	17833	0,50	0,07	2,82	8,62	8,91	11,13	0,97	0,94	18,84	20,30
	5,60	2,85	4905	3401	8306	3095	15599	17694	0,50	0,07	2,77	9,14	9,46	11,38	1,02	0,99	19,63	21,10
SLEEPER CAB	5,90	2,80	4917	3413	8331	3083	15587	17669	0,50	0,07	2,77	9,63	9,98	11,63	1,02	0,99	20,41	21,89
	6,10	2,80	4924	3426	8350	3076	15574	17650	0,50	0,07	2,77	9,97	10,32	11,83	1,02	0,99	20,94	22,42
	3,80	2,05	4836	2971	7807	3164	16029	18193	0,50	0,07	2,82	6,14	6,35	8,78	0,97	0,94	14,93	16,34
	4,20	2,40	4944	3052	7996	3056	15948	18004	0,83	0,07	2,82	6,18	6,42	9,53	0,97	0,94	15,97	17,40
	4,40	2,55	4946	3107	8054	3054	15893	17946	0,83	0,07	2,82	6,52	6,76	9,88	0,97	0,94	16,49	17,92
	4,60	2,55	5004	3223	8228	2996	15777	17772	0,83	0,07	2,82	6,86	7,12	10,08	0,97	0,94	17,01	18,45
	4,80	2,70	4985	3252	8236	3015	15748	17764	0,83	0,07	2,82	7,19	7,46	10,43	0,97	0,94	17,53	18,98
	5,05	2,90	4974	3296	8269	3026	15704	17731	0,83	0,07	2,82	7,60	7,88	10,88	0,97	0,94	18,19	19,64
SLEEPER HIGH CAB	5,30	2,90	4981	3313	8294	3019	15687	17706	0,83	0,07	2,82	8,03	8,33	11,13	0,97	0,94	18,84	20,30
	5,60	2,85	5029	3404	8433	2971	15596	17567	0,83	0,07	2,77	8,55	8,85	11,38	1,02	0,99	19,63	21,10
	5,90	2,80	5042	3416	8458	2958	15584	17542	0,83	0,07	2,77	9,06	9,39	11,63	1,02	0,99	20,41	21,89
	6,10	2,80	5048	3429	8477	2952	15571	17523	0,83	0,07	2,77	9,39	9,73	11,83	1,02	0,99	20,94	22,42
	3,80	2,05	4836	2971	7807	3164	16029	18193	0,50	0,07	2,82	6,14	6,35	8,78	0,97	0,94	14,93	16,34
	4,20	2,40	4915	3047	7963	3085	15953	18037	0,83	0,07	2,68	6,17	6,41	9,53	0,97	0,94	15,97	17,40
	4,40	2,55	4917	3103	8020	3083	15897	17980	0,83	0,07	2,68	6,50	6,76	9,88	0,97	0,94	16,49	17,92
	4,60	2,55	4975	3219	8194	3025	15781	17806	0,83	0,07	2,68	6,86	7,11	10,08	0,97	0,94	17,01	18,45
SLEEPER HIGH CAB	4,80	2,70	4955	3247	8203	3045	15753	17797	0,83	0,07	2,68	7,18	7,45	10,43	0,97	0,94	17,53	18,98
	5,05	2,90	4945	3291	8236	3055	15709	17764	0,83	0,07	2,68	7,60	7,87	10,88	0,97	0,94	18,19	19,64
	5,30	2,90	4952	3308	8260	3048	15692	17740	0,83	0,07	2,68	8,01	8,31	11,13	0,97	0,94	18,84	20,30
	5,60	2,85	5000	3400	8399	3000	15600	17601	0,83	0,07	2,63	8,53	8,83	11,38	1,02	0,99	19,63	21,10
	5,90	2,80	5013	3412	8424	2987	15588	17576	0,83	0,07	2,63	9,04	9,37	11,63	1,02	0,99	20,41	21,89
	6,10	2,80	5019	3424	8443	2981	15576	17557	0,83	0,07	2,63	9,37	9,71	11,83	1,02	0,99	20,94	22,42

OTHER DIMENSIONS VA: 1,53 WN: 1,40 HV¹²⁾: 0,97 HV¹³⁾: 0,93 RB: 0,79 SB: 1,82 TB¹⁴⁾: 2,48

- GVM in overeenstemming met registratie documenten.
- GCM in overeenstemming met registratie documenten.
- Asbelasting bij standaardbandmaat.
- Chassis en cabine gewicht met: standaard specificatie, 306 liter brandstof, 41 liter AdBlue® en chauffeur van 75 kg, tolerantie ± 3%. Het wijzigen van de specificatie kan grote gevolgen hebben voor het voertuiggewicht.
- Andere AE-maten zijn voor de meeste WB beschikbaar. Pas de overhang aan de achterkant op de berekende opbouw lengte aan.
- Getoonde CB maat is gebaseerd op standaard luchtinlaat en/of uitlaat.
- Baklengte gebaseerd op gelijkmatig verdeelde belasting en standaard uitvoering.
- Hoogte, in onbeladen toestand, ter plaatse van hart aangedreven as (sleepas naar beneden)
- Hoogte, in beladen toestand, ter plaatse van hart aangedreven as.
- TK = draaicirkel over de buitenzijde van de wielen
- TW = draaicirkel over de bumper
- Hoogte, in onbeladen toestand, ter plaatse van hart vooras(sen).
- Hoogte, in beladen toestand, ter plaatse van hart vooras(sen).
- TB is de totale breedte aan de achterzijde. (Bij het midden van de vooras 255).

Depending on the vehicle configuration a specific option may not be possible. The availability and specification of this vehicle may differ per country. For further information please contact the DAF organisation. Pictures and technical illustrations are not binding in detail and can differ from the standard specification. Subject to modification without prior notice.