

DAF IN ACTION

90 ANNÉES D'EXCELLENCE

N° 2 2018



UPS : « Nous devons faire nos preuves chaque jour »



Ce que nos clients disent au sujet de l'« International Truck of the Year 2018 »



DAF, un leader dans le domaine du respect de l'environnement

TRAXON – LÉGER. PUISSANT. INTELLIGENT.

Avec le premier concept de boîte de vitesses modulaire au monde, les camions équipés de la boîte ZF-TraXon sont dès aujourd'hui efficaces et prêts pour l'avenir. Le design compact et robuste ainsi que l'efficacité de la transmission, la plus élevée de sa catégorie, font de la boîte TraXon la nouvelle norme en terme d'économie. TraXon optimise la gestion du moteur pour en tirer le meilleur rendement, le système PreVision GPS et la gestion des lois de passage aide à économiser du carburant. La conception légère de la boîte de vitesses augmente son efficacité. TraXon est la boîte de vitesses conçue pour des applications variées, allant du transport longue distance aux applications chantier. ZF-TraXon. Légère. Puissante. Intelligente. www.zf.com/TraXon

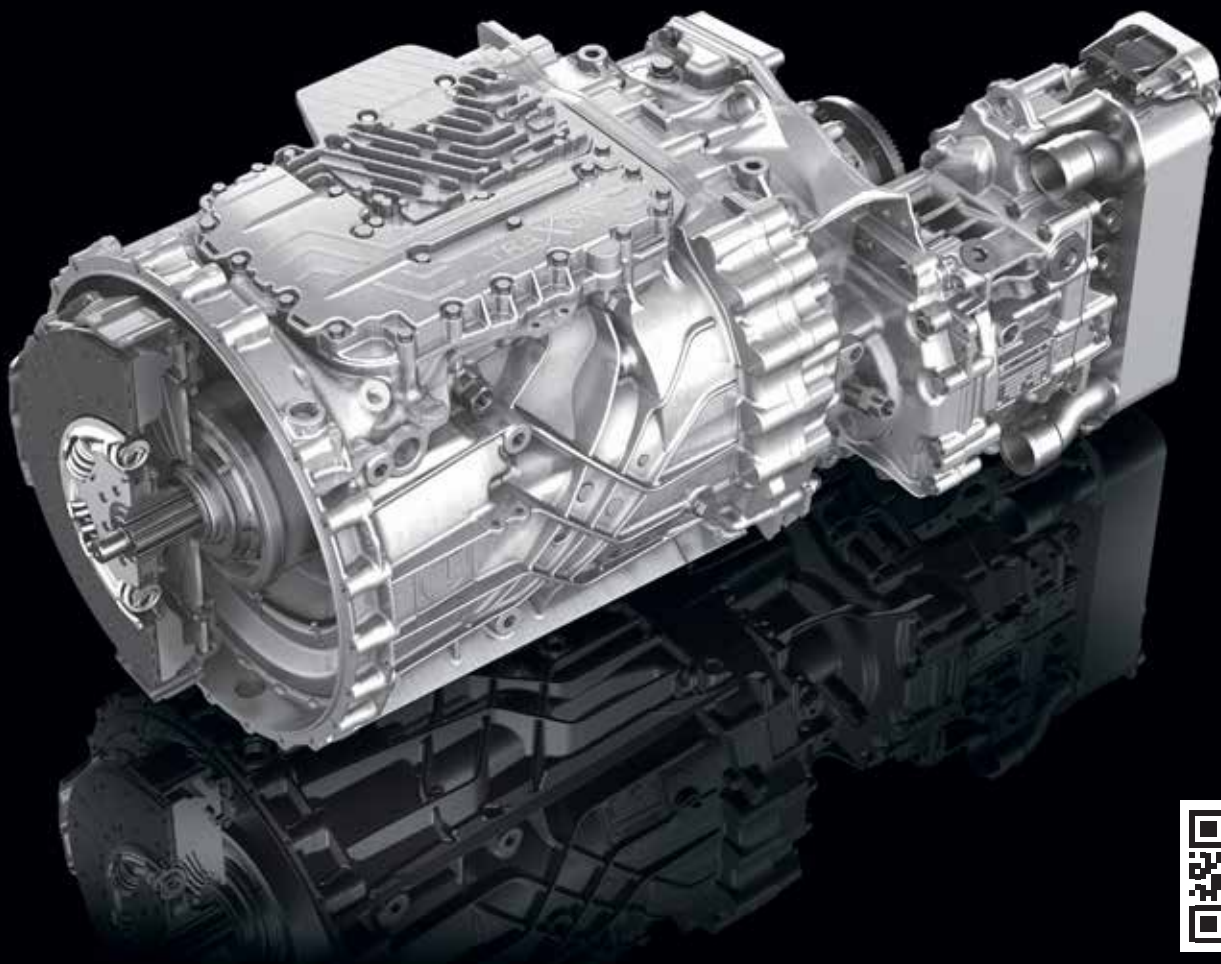

Actualités	4
90 ans d'innovation au service des transports	6
Les clients de la première heure	12
Voitures DAF : une automatique pour monsieur Tout-le-Monde	15
ITS : le premier et le meilleur	16
Évolution de la production DAF	18
UPS : « Nous devons faire nos preuves chaque jour »	22
Près de 90 % de CO₂ en moins	24
Ce que nos clients disent au sujet de l'« International Truck of the Year 2018 »	26
La distribution urbaine en 2050 : retour vers le futur	28
DAF, un leader dans le domaine du respect de l'environnement	30



Prêts pour l'avenir !

Il y a 90 ans, un jeune technicien, Hub van Doorne, posait les bases de ce qu'est DAF aujourd'hui : la plus grande marque de camions en Europe et dans de nombreux pays à travers le monde. La recherche constante de solutions de transport novatrices et efficaces est depuis toujours la pierre angulaire de notre succès. Avec, par exemple, la technologie de turbo-refroidissement intermédiaire que nous avons lancée au début des années 70 (une première dans le secteur), ou encore la Space Cab dans les années 80 (qui a entièrement redéfini la notion de confort de conduite), nous proposons des camions et des services exceptionnels à nos clients depuis le premier jour. Cela a toujours été, et reste encore aujourd'hui, notre force motrice.

Nous comprenons ce qui vous importe le plus : une disponibilité maximale pour des coûts d'exploitation minimum. C'est pourquoi DAF vous fournit les meilleurs camions du marché qui vous assurent une fiabilité et un rendement énergétique inégalés. Vous pouvez toujours compter sur le professionnalisme et le dévouement de notre réseau de distributeurs DAF, qui vous propose une gamme complète de services : PACCAR Parts, PACCAR Financial, réparation et entretien DAF MultiSupport, DAF Connect, et bien d'autres encore.

Nous sommes fiers de notre héritage, et avec nos camions de très haute qualité, nos excellents services et nos équipes exceptionnelles, nous sommes plus que prêts pour l'avenir. Nous gardons sans cesse notre principal objectif à l'esprit : vous offrir toujours plus, de sorte que vous puissiez mener vos affaires avec succès. Quatre-vingt-dix ans, c'est une étape importante, mais j'ai réellement l'impression que cet anniversaire est le point de départ d'un avenir encore plus réussi

Sincères salutations,
Preston Feight
Président

DAF

Achévé d'imprimer :

DAF in Action est une publication de DAF Trucks N.V.
Édition : Corporate Communication DAF Trucks.
Postbus 90065, 5600 PT Eindhoven, Pays-Bas
www.daf.com
Concept et réalisation :
GPB Media B.V., Leiderdorp, Pays-Bas

DAF choisit ses « International Dealers of the Year 2018 »



Le Distributeur DAF international de l'année 2018 est ESA Trucks Polska. Jaroslaw Szymkowiak, actionnaire/directeur général, et Klaas Elema, actionnaire/président, sont entourés de Richard Zink, directeur de la division Marketing & Sales de DAF Trucks, et de Preston Feight, président de DAF Trucks.

Lors la réunion internationale des distributeurs DAF à Séville, DAF a décerné à ESA Trucks Polska le titre de « DAF International Dealer of the Year 2018 » (Distributeur DAF international de l'année 2018). Le distributeur a montré des performances exceptionnelles en termes de ventes de camions, de pièces et de services financiers, a connu une croissance remarquable et a obtenu de très bons scores en matière de satisfaction client. Un autre distributeur polonais, DBK, basé à Olsztyn, a reçu le titre de « PACCAR Parts Europe International Dealer of the Year » (Distributeur PACCAR Parts Europe international de l'année). Ford & Slater Ltd, de Leicester (Royaume-Uni), s'est vu décerner le titre de « PACCAR Financial Europe International Dealer of the Year » (Distributeur PACCAR Financial Europe international de l'année).

DAF présente son édition limitée 90^e anniversaire

DAF Trucks présente l'édition 90^e anniversaire du nouveau XF. Ce camion commémore la création de l'entreprise il y a de cela 90 ans. L'édition anniversaire comporte des caractéristiques particulièrement luxueuses, des bandes décoratives exclusives et des éléments au design recherché. Pour pousser l'exclusivité de ce camion très spécial au maximum, celui-ci est équipé de la Super Space Cab et du moteur MX-13 le plus puissant de PACCAR (390 kW/530 ch).

L'édition anniversaire est limitée à 250 véhicules. Chaque camion est numéroté. Le numéro unique se trouve à la fois dans les finitions décoratives à l'intérieur de la cabine et dans le panneau de logo DAF spécialement éclairé, visible lorsque la porte est ouverte. ■



Girteka Logistics : 500 DAF XF

Girteka Logistics, l'une des plus grandes entreprises de transport européennes dont le siège se trouve à Vilnius, en Lituanie, élargit sa flotte en acquérant 500 nouveaux camions DAF. Une décision qui est le fruit de recherches approfondies. « Nous avons finalement opté pour le XF en raison de sa fiabilité, sa sécurité et son rendement énergétique exceptionnels », explique le président de l'entreprise, Mindaugas Raila. Avec 4 400 tracteurs, 4 700 remorques et 9 000 chauffeurs, ce qui intéresse également Girteka Logistics, c'est le confort de conduite, la nouvelle chaîne cinématique puissante et l'intervalle de service pouvant aller jusqu'à 200 000 kilomètres. Preston Feight, président de DAF : « Le choix de Girteka Logistics traduit une reconnaissance claire de la qualité de nos camions. » ■

« Technicien européen DAF de l'année 2018 »

Marin Pavicic, meilleur technicien DAF en Europe

Le titre de « Technicien européen DAF de l'année 2018 » a été décerné à Marin Pavicic (33 ans), chef d'atelier du distributeur Walter Aichwalder situé à Klagenfurt, en Autriche.

Au cours de la finale européenne du concours, les 18 finalistes ont démontré leurs compétences dans un certain nombre de domaines théoriques et pratiques, portant notamment sur les moteurs et les systèmes des véhicules.

Marin Pavicic a été très surpris de gagner. « C'est vraiment incroyable », a-t-il déclaré. « Les activités et les tests étaient très difficiles et j'étais assez nerveux. Je suis tellement fier d'avoir gagné ce prix ! » Qu'est-ce qui, selon lui, fait un bon technicien ? « Il faut se remettre en question chaque jour », affirme-t-il. « C'est comme cela que l'on apprend et que l'on s'améliore professionnellement. » ■



Johan Drenth, directeur du service après-vente de DAF Trucks N.V. (à gauche), remettant le trophée à un Marin Pavicic ravi

La presse allemande impressionnée par les performances des nouveaux CF et XF

« Rekordfahrt! » Pour son numéro de juin, la une du principal magazine spécialisé *Trucker* laissait peu de place à l'imagination. La couverture présente le XF 480, qui a été testé par le magazine. Jamais auparavant un camion n'avait parcouru l'éprouvant itinéraire d'essai de 359 kilomètres du magazine si efficacement que le DAF, qui s'en est sorti avec une consommation dépassant tout juste les 24 litres aux 100 kilomètres. Le nouveau XF s'est également très bien défendu sur tous les autres aspects de l'essai, obtenant ainsi la qualification « Exzellent ».

Le magazine *Transport* est lui aussi très enthousiaste au sujet du nouveau XF : « Il possède une chaîne cinématique très efficace et silencieuse, et offre une puissance de propulsion supplémentaire dans le rapport le plus élevé ainsi qu'un frein moteur d'une puissance incroyable. Le confort de conduite et l'espace de vie offerts au chauffeur sont incomparables. »

« Une véritable tirelire pour le secteur de la distribution », titre le *DVZ*. « DAF nous a promis que son nouveau camion serait 7 % plus économe en carburant. Avec le CF 450, nous avons même atteint les 8 %. »

Le *Fernfahrer* est tout aussi impressionné que les autres. « Le CF fait non seulement le travail avec la plus grande facilité, mais il le fait dans un silence quasi complet. » ■

Le camion de l'année en Pologne et en Slovaquie

Qualité, confort, innovation et rendement énergétique. Ce sont les principales caractéristiques prises en compte par les transporteurs et les routiers polonais dans leur décision de décerner au DAF XF le titre de « Camion de l'année 2018 » lors d'un vote organisé par l'éminent magazine *Polski Traker*. Selon les mêmes critères, les DAF CF et XF ont également été nommés « Camions de l'année 2018 » par les transporteurs, les routiers et la presse spécialisée slovaque. Le DAF CF et le DAF XF avaient déjà obtenu le titre de « International Truck of the Year 2018 » (Camion international de l'année 2018). ■





DAF Trucks - 90 ans d'innovation au service des transports

Le 1er avril 1928, Hub van Doorne ouvrait un petit atelier de construction à Eindhoven, aux Pays-Bas. Depuis ces débuts très modestes, DAF est devenu le chef de file mondial des constructeurs de camions et le synonyme d'innovation, de qualité et de rendement de transport.



Le très talentueux Van Doorne ouvre son petit atelier au coin de Coolen, la brasserie locale à Eindhoven. Ses premières activités consistent principalement en du soudage et de la ferronnerie pour la ville d'Eindhoven et les entreprises locales telles que le fabricant d'électroménager Philips. La crise des années 1930 inspire Hub van Doorne et son frère Wim, qui élargissent alors leur gamme de

services. En 1932, l'atelier est agrandi pour inclure une activité de fabrication de remorques. L'entreprise devient la Van Doorne's Aanhangwagen Fabriek (usine de remorques), DAF en abrégé. Les remorques fabriquées à l'usine sont alors connues pour leur capacité à transporter de lourdes charges grâce à leur châssis soudé. La technique de soudage employée pour fabriquer ces remorques est

une innovation unique pour l'époque, qui permet d'en réduire le poids de façon significative. Une autre invention unique de DAF est la remorque porte-conteneurs, conçue pour charger et décharger rapidement les conteneurs des wagons de chemin de fer, et introduite pour la première fois en 1936. Cet ancêtre du transport intermodal permet à DAF de devenir l'un des premiers





fournisseurs de remorques porte-conteneurs au monde.

Un nouveau constructeur de camions est né

En 1949, la production du premier camion DAF est lancée et le nom de l'entreprise devient Van Doorne's Automobiël Fabriek. L'année suivante, une usine spéciale de production de camions voit le jour. Elle produit des

châssis pour camions de 3, 5 et 6 tonnes. L'entreprise telle que nous la connaissons aujourd'hui est en train de prendre forme.

La nouvelle référence en matière de cabine

Les premiers camions DAF quittent l'usine à la fin des années 40 et au début des années 50, composés d'un châssis basique équipé d'un siège



provisoire, d'un moteur et d'une calandre caractéristique à sept barres chromées. Le châssis DAF est ensuite conduit vers une usine d'assemblage, où il est équipé d'une cabine personnalisée, produite localement. En 1951, DAF introduit sa propre cabine aux arêtes arrondies et à la calandre inclinée pour des performances aérodynamiques optimales améliorées. Le confort de conduite est renforcé par la mise en place d'un siège à suspension.

Dans les années 1960, DAF améliore encore le confort de conduite en proposant la toute première cabine conçue spécialement pour le transport international. Le modèle DAF 2600 est équipé de deux couchettes et de fenêtres panoramiques pour accentuer la sensation d'espace et offrir une vue optimale sur la route. Les servofreins et la direction assistée soulagent les contraintes du conducteur. L'on considère le 2600 comme le



premier camion de transport international jamais produit. En 1968, DAF est l'un des premiers constructeurs de camions à introduire un mécanisme de basculement de la cabine, qui facilite grandement l'entretien.

Avec l'introduction du concept Space Cab en 1988, DAF renforce sa position de leader des constructeurs de camions en se concentrant à la fois sur les coûts d'exploitation et sur le confort de conduite. La Space Cab novatrice de DAF devient rapidement la nouvelle référence en matière de



Développement de moteurs innovants

Dans les premiers temps, DAF montait des moteurs Hercules et Perkins essence et diesel, mais en 1957, l'entreprise d'Eindhoven développe les premiers moteurs de la marque DAF et lance leur fabrication. Deux ans plus tard, DAF améliore le moteur diesel DD575 en l'équipant d'un turbocompresseur : une autre réalisation révolutionnaire pour l'époque.

1959 Moteur turbo diesel DD 575

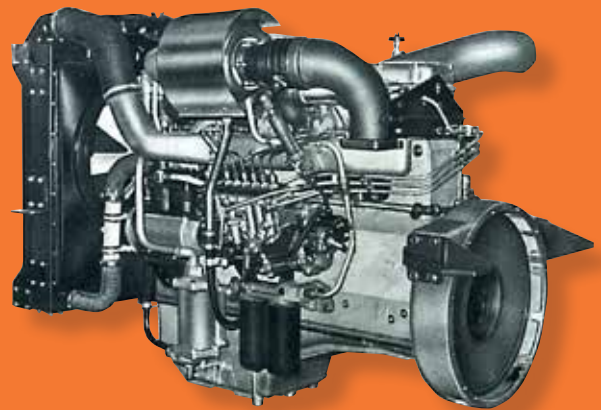

1973 Turbo à refroidissement intermédiaire

En 1973, DAF lance le tout premier système de turbo-refroidissement intermédiaire. Initialement développée pour répondre aux exigences de puissances accrues associées à une réduction de la consommation de carburant, cette technologie s'est par la suite révélée indispensable pour l'obtention d'émissions de gaz d'échappement plus propres. Dans les années 1980, DAF lance ATi (pour Advanced Turbo Intercooling, une forme améliorée du refroidisseur intermédiaire de l'air de suralimentation), qui fournit davantage de puissance et d'efficacité grâce à un affinement de la technologie d'injection et à l'optimisation de la forme de la chambre de combustion.



Les cabines DAF restent la référence en matière d'espace et de confort du chauffeur.

En 2005, DAF présente le moteur MX PACCAR, actuellement installé sur tous les poids-lourds DAF et sur plus de 40 % des camions Kenworth et Perbilt fabriqués. Les moteurs MX-13 et MX-11 de dernière génération offrent une grande efficacité à régime réduit, des chaînes cinématiques intelligentes et des essieux arrière efficaces. Toutes ces innovations se traduisent par un couple élevé à un régime moteur extraordinairement bas et par un rendement énergétique inégalé ainsi qu'un confort optimal pour le conducteur. Combinées à des algorithmes logiciels sophistiqués, à une excellente aérodynamique et à un nouveau système compact de post-traitement, ces innovations DAF sont à l'origine d'un gain impressionnant de 7 % en rendement énergétique, du jamais vu dans toute l'histoire de l'entreprise.



Moteur PACCAR MX-13 Euro 6

INTERNATIONAL TRUCK OF THE YEAR

Son engagement en faveur de la qualité a valu à DAF de remporter cinq titres de camion international de l'année, la plus haute distinction décernée dans l'industrie.



1988 DAF 95



1998 DAF 95XF



2002 DAF LF



2007 DAF XF105



2018 Nouveaux DAF CF et XF



**Passez au niveau supérieur.
Et réduisez votre
consommation de carburant.**



**La gamme FUELMAX.
Roulez plus loin avec moins de carburant.**

Jusqu'à 10% de diminution de la résistance au roulement *.
Grâce à la gamme FUELMAX, roulez plus loin et économisez
du carburant.

* Des test comparatifs effectués par le Centre d'Innovation de Goodyear du Luxembourg (GIC*L) dans la dimension 315/70R22.5 montrent que les pneus FUELMAX S et FUELMAX D diminuent la résistance au roulement respectivement jusqu'à 6% et 10% par rapport aux pneus Goodyear Marathon LHS II+ et LHD II+.



MADE TO FEEL GOOD.



2017 : les nouveaux CF et XF sont élus « International Truck of the Year 2018 » (Camion international de l'année 2018) pour leur excellent rendement de transport et leur réduction impressionnante de 7 % de la consommation de carburant.

taille et de confort de la cabine pour le transport international. Et avec la Super Space Cab encore plus large, mise sur le marché en 1994, les cabines DAF restent la référence en matière d'espace et de confort du chauffeur.

DAF, une entreprise du groupe PACCAR

En 1996, DAF devient une entreprise PACCAR. Depuis lors, DAF conserve sa position de leader mondial à la pointe de la technologie grâce à ses développements majeurs dans ses camions et ses moteurs, et à des installations ultra-modernes.

L'excellence à l'état pur sur le marché

Les nouvelles séries LF, CF et XF de DAF sont lancées en 2001 et 2002, le modèle primé XF105 en 2005 et les programmes Euro 4 et Euro 5 en 2006. Une gamme complète de nouveaux modèles Euro 6

ultrapropres entre en production en 2013. Et en 2017, les nouveaux CF et XF sont élus « International Truck of the Year 2018 » (« camion international de l'année 2018 ») pour leur rendement de transport inédit sur le marché et leur gain impressionnant de 7 % en rendement énergétique. Encore en 2017, au Royaume-Uni, le nouveau LF reçoit le titre de « Commercial Fleet Truck of the Year » (Véhicule utilitaire lourd de flotte de l'année).

Le développement des technologies du futur

En 2015, DAF fait une démonstration de circulation des camions en peloton. Le système de véhicule EcoTwin permet à plusieurs véhicules de suivre un véhicule de tête grâce à une technologie de conduite automatisée, et ce afin de fluidifier la circulation et de réduire la consommation de carburant et les émissions de CO₂. En raison du succès

d'EcoTwin, DAF a été sélectionné pour le projet de circulation en peloton britannique en 2017. DAF participe aux principaux projets de développement technologique européens pour parfaire son expérience des groupes motopropulseurs électriques et hybrides alternatifs.

L'excellence à l'échelle mondiale

DAF est un acteur commercial international du 21^e siècle. Ses camions à la pointe de la modernité sont fabriqués aux Pays-Bas, en Belgique, au Royaume-Uni et au Brésil. Les produits DAF sont distribués par 1 100 distributeurs indépendants répartis sur cinq continents. Les camions DAF s'appuient sur des services après-vente de première qualité, assurés par PACCAR Parts et PACCAR Financial. Les flottes sont prises en charge par International Truck Service (ITS), la meilleure assistance routière en Europe, et DAF Connect, le système DAF de gestion de flotte avancée. ■

Les clients de la première heure

ESPAGNE :

Distribuciones Juan Araña

Si vous avez l'occasion de boire un verre sur une terrasse ensoleillée de la Grande Canarie, il est fort probable que votre boisson fraîche aura été livrée par Distribuciones Juan Araña. Juan Araña a fondé son entreprise en 1985. Après avoir travaillé pendant une grande partie de sa carrière pour le plus grand fabricant de boissons non alcoolisées, il a décidé de se lancer lui-même dans le domaine de la distribution de boissons, et il dirige aujourd'hui la plus grande entreprise de distribution des îles Canaries. Il a même récemment commencé à brasser sa propre bière. Ainsi, la boucle est bouclée.

En 1988, Juan Araña a acquis ses premiers DAF : deux camions de distribution de la série 1300, qui sont venus s'ajouter à sa flotte comportant déjà quatre véhicules. Aujourd'hui, Distribuciones Araña possède une flotte de 45 camions, parmi lesquels 30 LF. « Nous parvenons à rester compétitifs principalement parce que nous sommes spécialisés dans une seule forme de transport : la livraison de boissons. Nos LF sont personnalisés pour répondre à nos besoins spécifiques », explique Juan Araña. « Mes chauffeurs adorent les camions, car ceux-ci ont été conçus pour limiter le plus possible les efforts physiques tout en leur assurant un confort optimal. »



Juan Araña et son fils Aday

ITALIE :

CLT (Cooperativa Lavoratori Trasporto)

CLT (Cooperativa Lavoratori Trasporto) a été créée en 1983 à Ravenne, en Italie. Cette année-là, un certain nombre de chauffeurs et de transporteurs ont décidé de joindre leurs forces et de former une coopérative de transport de noir de carbone et de charbon actif. « À ce moment-là, DAF n'était pas encore une grande marque en Italie », déclare l'un des membres fondateurs, Romeo Giacconi. « Cette décision de combiner nos efforts a été largement récompensée : aujourd'hui, notre flotte se compose de 200 tracteurs, tous construits par DAF. » Les premiers DAF de la flotte CLT étaient des 3600 et, depuis lors, nous avons acquis chaque type de tracteur lourd produit par DAF, jusqu'au plus récent : le XF Euro 6. « Ceux-ci allient parfaitement faible poids et hautes performances », ajoute Enrico Giacconi, le directeur actuel. « Les technologies telles que le système de freinage anti-collision AEBS améliorent nettement la sécurité des camions, sans parler des primes d'assurance réduites ! Et grâce à l'introduction des systèmes de gestion de flotte, nous avons pu réduire nos coûts d'exploitation de 15 à 20 % . »





ANGLETERRE :

Brian Wood

En 1987, dans l'Essex, Brian Wood achetait un DAF 1900 avec pour objectif d'approvisionner des brasseries dans tout le Royaume-Uni en malt. Et c'est toujours ce qu'il fait aujourd'hui, en 2018. Brian Wood est un homme de traditions. Cela se voit clairement non seulement parce qu'il conduit toujours le même camion qu'il y a 31 ans, mais aussi parce qu'il charge et décharge chaque sac lui-même, à la main. Il estime qu'au cours des trente dernières années, 73 000 sacs d'orge lui sont passés dans les mains, des sacs qui pèsent au moins 50 kilos chacun.

Pendant tout ce temps, le 1900 de Brian a sillonné tout le pays sans rencontrer aucun problème. Le seul dommage dont il ait souffert est une bosse sur le pare-chocs due à un autre camion qui a perdu une roue sur la route. Après plus de trente ans de service et deux millions de miles au compteur, Brian va remplacer son 1900 cette année par un CF85. Mais cela ne signifie pas la fin du parcours pour le fidèle compagnon de Brian. Son 1900 bien-aimé sera restauré et continuera sa carrière en tant que véhicule d'exposition. Qu'en est-il de Brian ? « Je ne pense pas que je prendrai un jour ma retraite », dit-il. « Je suis en bonne santé, je prends soin de moi et je veux continuer à travailler. »



ALLEMAGNE :

Hans Wormser

Depuis plus de 45 ans, le nom de DAF est synonyme de réussite pour le transporteur allemand Hans Wormser AG. Pendant cette période, Hans Wormser a acquis plus de 1 700 véhicules DAF neufs, soit au moins trente nouveaux camions chaque année. « Notre priorité est de maintenir une bonne relation entre le client et le fournisseur », explique Mirko Schmidt, directeur de Hans Wormser AG. « Nous concentrons tous nos efforts sur la continuité et nous espérons maintenir notre partenariat avec DAF encore très longtemps. Nous savons que les produits DAF nous garantissent une qualité et une fiabilité optimales, à des coûts d'exploitation faibles. » En 1974, Hans Wormser, le fils du fondateur de l'entreprise, a été le premier transporteur allemand à ajouter un DAF à sa flotte. Dans le même temps, il est devenu un partenaire de services de DAF. Hans Wormser n'est donc pas seulement l'un des plus fidèles clients de DAF, il est également l'un de ses principaux partenaires de confiance.

dirna  Bergstrom
Climatisation Autonome

GÉNÉRER CONFIANCE, GRANDIR ENSEMBLE



... plus de 20 ans de collaboration →

Voitures DAF : une automatique pour monsieur Tout-le-Monde

Au début des années 1950, Hub van Doorne entreprit de réaliser un rêve de longue date : le développement et la production d'une voiture de tourisme.

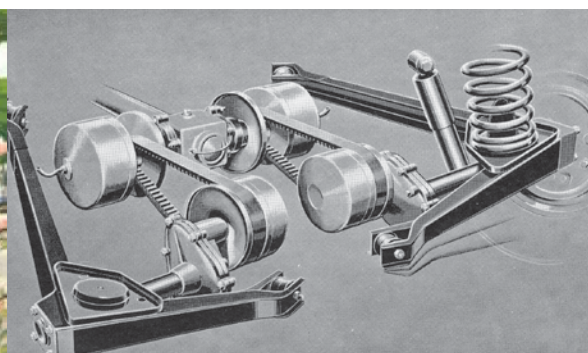

Hub van Doorne voulait produire une voiture abordable, faite pour « monsieur Tout-le-Monde ». Les premiers plans sérieux remontent à 1954 et, dès le départ, Hub prévoit d'équiper ses voitures d'une transmission automatique montée en série (1). Le système de transmission plus conventionnel est, selon lui, trop compliqué, trop lourd et trop cher.

Courroies d'entraînement

S'éloignant de l'approche classique, Hub van Doorne crée la « Variomatic », une transmission entièrement automatique à variation continue entraînée par des courroies. La première voiture DAF est présentée en 1958 à l'Auto RAI d'Amsterdam. Chaque composant de la DAF 600 est produit dans l'usine de Hub van Doorne, y compris le moteur à deux cylindres refroidi par air de 22 ch/590 cm³. Le succès est immédiat : sur le salon RAI, le stand

DAF est continuellement envahi par les visiteurs et, en deux semaines, l'on enregistre 4 000 commandes. Tout le monde aux Pays-Bas souhaite posséder une DAF.

Un succès inattendu

Un an plus tard, la production bat son plein. Le succès inattendu de la voiture conduit à la décision de doubler la capacité de production à 200 véhicules par jour. Cela nécessite de gros changements dans l'usine, parmi lesquels la création d'un espace supplémentaire au détriment de la section de production de camions et l'acquisition de nouvelles machines. En mars 1959, la première DAF 600 quitte la chaîne d'assemblage.

International

En 1961, DAF représente plus de 7 % de part de marché aux Pays-Bas. Les exportations augmentent, en particulier grâce au succès de la voiture en

Belgique. De nouvelles versions sont introduites : la 600 est suivie de la 750, puis de la Daffodil et, plus tard, la 33, la 44, la 46, la 55 et la 66, avec un large éventail de modèles différents. Après la berline deux portes, DAF développe des pick-ups, des breaks et des coupés.

Courses automobiles

Les succès sportifs contribuent également à prouver la fiabilité de la transmission « Variomatic » exclusive. Les voitures DAF obtiennent des résultats exceptionnels dans de nombreuses courses difficiles telles que le Rallye automobile Monte-Carlo, le Tour de Corse, ou encore le Rallye-marathon Londres-Sydney et ses 16 500 km. Une Brabham de Formule 3 est même équipée d'une Variomatic ! Les pilotes Gijs van Lennep et Mike Beckwith gagnent plusieurs courses avec une voiture de 125 ch. ■



Le premier et le meilleur :

DAF ITS

DAF ITS (International Truck Service), le service d'urgence international pour les chauffeurs de camions, aide les chauffeurs en difficulté à reprendre la route depuis 1972 et est considéré comme l'une des principales organisations de service du secteur des transports.

Vers la fin des années 1960, le transport routier international commence à croître de façon impressionnante. Cela conduit à la création en 1972 de DAF ITS, la toute première organisation du genre dans le monde du transport routier commercial. Après presque 50 ans, le principal objectif de l'organisation d'assistance routière internationale de DAF est resté le même : aider les chauffeurs en difficulté à reprendre la route aussi rapidement que possible afin d'optimiser au maximum la disponibilité des véhicules.

Plus qu'un simple soutien technique

DAF ITS ne se limite pas à un simple support technique pour les camions et les bus. Si un véhicule est bloqué à la suite d'un accident, d'un dysfonctionnement de la semi-remorque ou même d'une contravention, un simple appel téléphonique au numéro central à Eindhoven (+31 40 214 3000) met l'appareil de service DAF international en mouvement. Le service

proposé par DAF ITS va même parfois encore plus loin. Il est arrivé qu'il fournisse à un chauffeur une nouvelle paire de chaussures après que les siennes furent restées coincées dans la boue alors qu'il cherchait un téléphone sur le bord de la route. Bien sûr, ce genre de choses ne se produit plus aujourd'hui ; pour demander l'aide de DAF ITS, le chauffeur n'a même plus à quitter la cabine et n'a qu'à nous appeler avec son smartphone ou nous envoyer un e-mail (daf.its.callcenter@daftrucks.com).

24 heures sur 24, 365 jours par an

Dès le début, DAF a souhaité garder le contrôle total des services fournis par ITS. DAF ITS est situé à Eindhoven, littéralement au cœur de l'entreprise, entre les divisions PACCAR Parts et Market Service. Ainsi, les chauffeurs profitent d'un accès direct à des informations toujours disponibles et bénéficient d'une expertise technique de

“

Il est arrivé que le service fournisse à un chauffeur une nouvelle paire de chaussures après que les siennes furent restées coincées dans la boue.

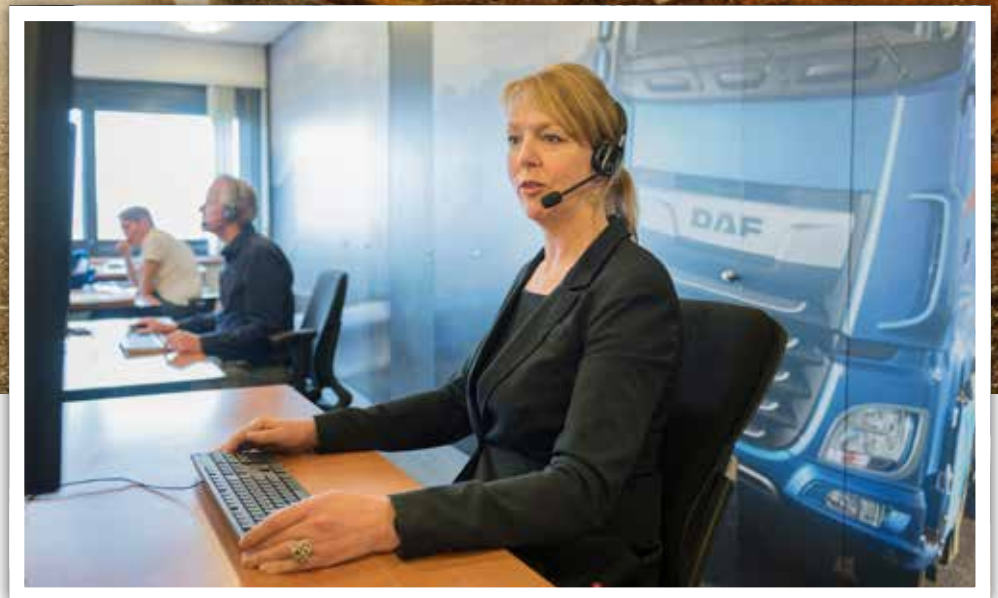

pointe. Ils sont également assurés que les livraisons urgentes de pièces de rechange, par exemple, seront organisées dans les plus brefs délais. DAF ITS est disponible 24 heures par jour, 365 jours par an, et fournit une assistance dans tous les pays européens et au Maroc. Les chauffeurs peuvent communiquer directement avec les opérateurs en six langues.

Les centres d'entretien

Au début, toutes les demandes d'assistance étaient traitées par téléphone à l'aide d'un système de cartes. Désormais, l'équipement informatique moderne assure une efficacité maximale. Lorsque nous recevons une demande, la première chose à faire est de déterminer l'emplacement du centre d'entretien DAF le plus proche du véhicule immobilisé. Dès que le distributeur est contacté, le chauffeur est informé du moment où l'assistance devrait arriver. Le distributeur normalement chargé d'effectuer les travaux d'entretien sur le

véhicule en question est également contacté. Il est ainsi assuré que l'intervention lui sera payée, de sorte que le chauffeur n'a pas à se soucier de l'aspect financier du service fourni. Si le véhicule est bloqué, DAF ITS informe aussi l'entreprise du chauffeur et la maintient informée de toute évolution.

Analyse de flotte

Le service d'urgence international reporte toutes les demandes d'assistance sous la forme de statistiques et de rapports. Les rapports de DAF ITS permettent au distributeur DAF de transmettre des analyses de flotte spécifiques aux transporteurs. Ces rapports ITS sont également très importants pour la division chargée du développement des produits de DAF, car ils sont une source cruciale d'informations qui nous permettent d'assurer une amélioration continue de nos produits. ■



Évolution de la production DAF

Du « petit garage » à un site de production high-tech

1955. La production de camions est en plein essor à Eindhoven : chaque jour, 20 nouveaux véhicules DAF, tous apparemment identiques, quittent la chaîne d'assemblage. En 2018, ce nombre est passé à 250 unités par jour, chaque camion pouvant différer de ceux qui l'entourent. Sans parler des 3 000 couleurs différentes dans lesquelles un camion peut quitter l'usine.

Bien entendu, la chaîne d'assemblage actuelle présente encore quelques similitudes par rapport à celle d'il y a 65 ans. Un environnement propre, des camions parfaitement alignés et prêts à partir, c'est presque comme si rien n'avait changé. C'est ce que l'on pourrait penser au premier coup d'œil.

1950

Le site de production en 1950 : la qualité est la priorité numéro un de DAF, tout comme elle l'est encore aujourd'hui. Bien que les panneaux de carrosserie ne soient plus mis en forme à la main depuis longtemps, le processus de production emploie toujours majoritairement des effectifs manuels. L'usine est un endroit bruyant dans lequel l'ergonomie est encore un concept lointain. Les pièces sont empilées tout le long de la chaîne d'assemblage afin de garantir la continuité du processus de production.



Régulièrement, une pièce est rejetée. Chaque véhicule terminé vient rejoindre la ligne de nouveaux camions en attente des prochains clients. Parfois, un camion terminé est démonté puis reconstruit afin de répondre aux besoins spécifiques d'un client.

2018

Le contraste est saisissant. Chaque camion neuf est déjà assigné à un client et personnalisé en fonction de ses demandes spécifiques, jusqu'au moindre détail. ▶

Systeme de production PACCAR



Avec son système de production PACCAR (PPS), PACCAR (et donc DAF) continue d'améliorer la sécurité, la qualité et le rendement de nos produits. Notre devise : il y a toujours des possibilités d'amélioration. L'objectif final de PPS est d'être en mesure d'atteindre la perfection du premier coup. Sans gaspiller inutilement de l'énergie ou des matériaux, de la façon la plus sûre possible et en assurant la meilleure qualité possible. Cela requiert la contribution de chacun de nos employés. Car après tout, ce sont eux les spécialistes les mieux placés pour savoir comment ils peuvent améliorer leur façon de travailler afin de mettre en place des processus plus efficaces. Les connaissances et l'expertise des employés de DAF constituent la base de l'amélioration continue des processus.

Les lubrifiants DAF : une économie de temps et d'argent

Les gammes Premium et Xtreme ont été conçues, développées et testées pour DAF Trucks par Chevron Lubricants, l'un des plus grands fabricants d'huiles de qualité du monde. Elles ont été conçues dans un but précis. Permettre à l'opérateur d'économiser du temps et de l'argent en offrant une protection et des performances optimales pour toutes les pièces mobiles de la chaîne cinématique. Résultat : une réduction de la consommation de carburant, moins d'émissions de CO₂ et des intervalles de vidange étendus.



DAF Xtreme 75W-85
DAF Xtreme 75W-90
Huile pour essieu DAF à fort potentiel d'économie de carburant

DAF Xtreme 75W-80
DAF Premium 75W-80
Huile pour boîte de vitesses DAF à fort potentiel d'économie de carburant

DAF Xtreme LD-FE 5W-30
DAF Xtreme LD-FE 10W-30
DAF Xtreme FE 10W-30
Huiles moteur DAF à fort potentiel d'économie de carburant

DAF Xtreme Longlife Coolant





Nous utilisons des robots pour effectuer les tâches pour lesquelles les nouvelles technologies sont capables d'atteindre une précision largement supérieure à celle de l'œil humain.



Les pièces ne sont plus empilées le long de la chaîne. Au lieu de cela, elles sont souvent déjà assemblées en de plus grands composants, qui sont ensuite ajoutés sur la chaîne uniquement lorsqu'ils sont nécessaires. Les cabines sont livrées au fur et à mesure à Eindhoven en provenance de Westerlo. Les essieux, les pneus et les moteurs sont également livrés dans un ordre précis dès lors qu'ils sont requis sur la chaîne d'assemblage. Les différents modèles se côtoient (conduite à gauche ou à droite, avec cabine Day Cab, Space Cab ou Super Space Cab, tracteurs ou camions spécialisés).

Sécurité et ergonomie

De nos jours, sécurité et ergonomie sont des concepts parfaitement intégrés au processus de production DAF. Les blocs-moteurs, par exemple, sont transportés automatiquement jusqu'à chaque poste de travail, puis placés à la hauteur de travail optimale. L'utilisation



d'équipements électriques entraîne une réduction considérable du bruit et une amélioration de la qualité. Chez DAF, nous pensons que d'excellentes conditions de travail et une ergonomie optimale pour nos employés permettent d'obtenir la meilleure qualité possible pour nos produits. Nous utilisons des robots pour effectuer les tâches pour lesquelles les nouvelles technologies sont capables d'atteindre une précision largement supérieure à celle de l'œil humain, comme

sur le site ultramoderne de peinture de cabines de Westerlo (image ci-dessus). Chez DAF, la qualité est la priorité à chaque poste de travail, et des vérifications sont effectuées périodiquement afin de s'assurer que chaque camion est non seulement construit conformément aux spécifications du client concerné, mais sera également en mesure de lui assurer fiabilité et rentabilité sur les centaines de milliers de kilomètres qu'il sera amené à parcourir. ■

UPS : « Nous devons faire nos preuves chaque jour »

Dans un numéro spécial sur le thème de l'histoire de DAF, il est plus que logique d'entendre la voix des clients qui ont une relation de longue date avec le constructeur de camions néerlandais. C'est le cas d'UPS, qui a acheté son premier DAF dans les années 1980. Aujourd'hui, plus de 400 LF, CF et XF parcourent l'Europe aux couleurs brun et or caractéristiques et immédiatement reconnaissables de la marque. Et une nouvelle commande est en cours...

PAR **HENK DE LANGE**

UPS a été fondée il y a près de 111 ans à Seattle, aux États-Unis. La petite entreprise de livraison de paquets a bien grandi pour devenir l'un des plus grands acteurs au monde dans les domaines des services de logistique et de la distribution. Son envergure ? Rien que l'année dernière, UPS a traité plus de 5 milliards d'envois (voir encadré).

« Tout ce qui a des roues »

L'allemand Ralf Eschemann est responsable, comme il le dit lui-même, de « tout ce qui a des roues » pour l'Europe, l'Afrique et le Moyen-Orient. Cela s'étend des vélos à l'équipement au sol de la gigantesque flotte aérienne de l'entreprise, en passant par les camions, les remorques, ou encore les caisses mobiles. En tout, Ralf Eschemann a plus de 18 300 unités de transport sous sa direction. « En 1976, UPS a commencé à étendre ses activités à l'Europe. Cela se faisait parfois via l'acquisition d'entreprises existantes », explique-t-il. « Certaines de ces entreprises possédaient des véhicules DAF, quand celle-ci n'était encore qu'une marque assez modeste de camions en Europe. Suite à de bonnes expériences, nous avons développé notre relation avec DAF. » UPS intègre alors des camions DAF

dans sa flotte, dans tous les pays européens où elle est active : le léger LF, entre autres, pour la distribution en ville, le CF de poids moyen pour le transport entre les centres de distribution, et le XF pour les longues distances.

Luxe

Des trois, le CF est le plus présent dans la flotte UPS. Et les camions ne sont pas épargnés : à chaque service, ils roulent pendant 18 à 20 heures, sur deux roulements. « Un camion n'est rien de plus pour nous qu'un outil, et le CF répond parfaitement à nos besoins : durabilité, fiabilité et faibles coûts d'exploitation », explique Ralf Eschemann. Toutefois, cela ne signifie pas qu'UPS ne prend pas le confort de conduite au sérieux. Il ajoute : « La cabine spacieuse, l'assise confortable, le grand lit, la transmission automatique, l'essieu avant à suspension pneumatique, le point d'entrée bas et le faible niveau sonore font que les chauffeurs l'adorent. Le confort de DAF n'a rien à envier au domaine du luxe. »

Entretien

UPS assure une grande partie de l'entretien de ses véhicules en interne. Ralf Eschemann nous en explique la raison : « Nos véhicules ont une zone de



Ralf Eschemann

déploiement très spécifique et roulent souvent jour et nuit. Avec DAF, nous avons adapté les programmes d'entretien à nos besoins spécifiques. Nos propres ateliers sont entièrement équipés en conséquence et fonctionnent sur trois roulements, presque 24 h/24. Le niveau de qualité des ateliers est tellement élevé qu'ils sont reconnus comme des centres d'entretien DAF officiels. »

Avenir

Pour dépasser les cent ans d'existence, une entreprise doit regarder sans cesse vers l'avenir. C'est exactement ce que fait UPS. « Nous devons faire nos preuves chaque jour », précise Ralf Eschemann. « Nous sommes constamment à la recherche de nouvelles technologies afin de devenir encore plus efficaces et plus rapides, tout en nous améliorant sans



Brun

Au tout début, chaque véhicule UPS avait une couleur différente. L'idée était de faire croire aux gens que l'entreprise possédait une très vaste flotte de véhicules. En 1919, UPS a fait passer sa flotte à la couleur brune caractéristique. L'entreprise s'est alors inspirée de la combinaison de couleurs des wagons de luxe Pullman. Ceux-ci étaient synonymes de qualité et UPS souhaitait profiter de la même réputation. La couleur brune utilisée par UPS a été spécialement développée pour l'entreprise et ne peut être utilisée par aucune autre.

cesse en matière de respect de l'environnement et de développement durable. Je pense que l'on peut dire qu'UPS est une véritable référence dans le secteur du transport. Notre propre département d'ingénierie travaille en étroite collaboration avec des fabricants et d'autres entreprises technologiques à la recherche et au développement de carburants alternatifs, de technologies d'entraînement, de nouveaux concepts de transport et de nouvelles technologies. Par exemple, nous possédions déjà un camion de 7,5 tonnes électrique adapté à nos besoins spécifiques en 2010, et nous faisons également beaucoup de recherches dans le domaine de la conduite autonome et du convoi routier automatisé. Nous tâchons de sortir des sentiers battus afin d'avancer. Par exemple, nous avons établi un partenariat

avec une entreprise afin de concevoir des drones capables de livrer des médicaments dans des régions reculées d'Afrique. »

Relation

Dans l'ascenseur qui nous ramène au rez-de-chaussée après notre entretien, Ralf Eschemann continue : « Lorsqu'il s'agit de choisir nos camions, nous regardons principalement le coût total de possession : combien ce camion va-t-il finalement coûter ? Mais la relation avec le constructeur est pour le moins tout aussi importante. DAF se distingue par sa rapidité, sa fiabilité et sa simplicité. Ils répondent rapidement aux questions et résolvent les problèmes sans délai. DAF vous évite les problèmes, tout comme nous le faisons avec nos clients. » ■

UPS en chiffres

- Chiffre d'affaires mondial en 2017 : 66 milliards \$
- Nombre de colis livrés dans le monde en 2017 : 5,1 milliards
- Nombre de colis livrés chaque jour dans le monde : 20 millions
- Nombre d'employés dans le monde : 454 000
- Flotte mondiale de véhicules : près de 118 000, dont plus de 9 000 fonctionnent aux carburants alternatifs
- Flotte aérienne : 581 appareils, dont 241 appartiennent à l'entreprise





L'entreprise belge Snel Logistic Solutions roule à l'huile végétale hydrogénée :

« Près de 90 % de CO₂ en moins »

Les camions DAF LF, CF et XF de dernière génération sont parfaitement adaptés à la conduite aux carburants dits « renouvelables ». L'entreprise Snel Logistic Solutions, située dans la ville belge de Deinze, a effectué de nombreux tests avec l'huile végétale. La raison ? Près de 90 % d'émissions de CO₂ en moins. « Une meilleure alternative que le GNL », indique Gert Snel, directeur général de l'entreprise de logistique belge qui considère le développement durable comme l'une de ses valeurs fondamentales.

PAR **ROB VAN TILBURG**

Fondée en 1985, l'entreprise Snel Logistic Solutions, basée à Deinze, est depuis devenue l'une des entreprises de logistique les plus réputées en Belgique. « Depuis le tout début, nous nous efforçons de réaliser le transport de marchandises d'un point A à un point B tout en assurant une certaine valeur ajoutée », explique Gert Snel. « Et c'est sur ce point que nous nous distinguons des autres, un aspect essentiel à une époque où la concurrence est particulièrement forte

dans le domaine des transports. » Snel Logistic Solutions possède des centres de distribution modernes qui couvrent une superficie de 60 000 m², sont opérationnels 24 h/24 et 7 j/7 si nécessaire, et peuvent fournir des services personnalisés aux clients de l'entreprise.

La diversité est synonyme de continuité

Le large éventail de combinaisons tracteur-remorque montre clairement

l'ampleur du portefeuille de clients de Snel Logistic Solutions. « Notre activité principale est la distribution intensive pour l'industrie alimentaire, mais le transport de produits chimiques est également en plein essor », déclare Gert Snel. « Je ne serais pas surpris si ce segment de marché finissait par représenter 30 % de notre chiffre d'affaires à moyen et long terme. C'est formidable que nous ayons été en mesure d'étendre nos activités à tous les niveaux. C'est excellent pour la



continuité de l'entreprise. Mais cela représente également une véritable reconnaissance pour l'ensemble de l'équipe, puisque nos clients souhaitent nous voir explorer de nouveaux territoires. Cela en dit beaucoup sur la confiance qu'ils nous accordent. »

Un exemple brillant en matière de sécurité

L'une des valeurs fondamentales de l'entreprise de logistique, qui possède une flotte de 180 véhicules, dont 65 % sont des DAF, est la mise en place de



C'est formidable que nous ayons été en mesure d'étendre nos activités à tous les niveaux. C'est excellent pour la continuité de l'entreprise. »

« pratiques axées sur le développement durable ». « Pour nous, le développement durable doit avant tout passer par une sécurité maximale », explique Gert Snel. « Nous investissons massivement dans la formation de nos chauffeurs et dans des systèmes de sécurité modernes, y compris pour nos camions. Résultat : en 2013, nous étions l'une des premières entreprises de logistique belges à obtenir le label de sécurité des camions, et nous avons été désignés comme un brillant exemple de sécurité par l'autorité flamande pour la sécurité routière. » Si vous visitez le site Web de SNEL Logistic Solutions, vous pourrez constater que les « pratiques axées sur le développement durable » de l'entreprise se concentrent principalement sur les questions environnementales. Elle a été l'une des premières entreprises à adopter l'éco-combi, à utiliser des pneus présentant une faible résistance au roulement sur tous ses véhicules et à imposer à ses chauffeurs une vitesse maximale de 85 km/h, ce qui lui a permis de réduire sa consommation de carburant de 3 % et ses émissions de CO₂ de 3 % également.

Économie et écologie

Greg Snel nous confie : « Bien entendu, nous sommes aussi intéressés par les carburants alternatifs, c'est pourquoi nous expérimentons actuellement l'utilisation d'huile végétale hydrogénée,

Qu'est-ce que l'huile végétale hydrogénée ?

L'huile végétale hydrogénée est un carburant diesel synthétique fabriqué à partir de déchets tels que l'huile de friture, les graisses animales et la pulpe de bois.

L'huile végétale peut être mélangée en toutes proportions avec du carburant diesel normal. Tous les camions DAF de dernière génération sont adaptés à l'huile végétale hydrogénée.

une huile entièrement issue du recyclage non alimentaire. Cela nous importait énormément. Cette huile peut être employée dans tous les nouveaux camions DAF sans qu'aucune modification ne soit nécessaire ; même les exigences d'entretien ne changent pas. Et l'impact est énorme : 89 % de CO₂ en moins, et une réduction de 33 % des particules et de 9 % des émissions d'azote. Il s'agit là d'une alternative largement plus intéressante que le GNL. Inutile pour les camions de faire des détours à la recherche d'une station-service adaptée : le biodiesel provient d'un réservoir de 10 000 litres installé dans nos locaux par notre partenaire Maes Energy & Mobility. Et le meilleur dans tout ça, c'est que l'on conserve tous les avantages d'un camion roulant au diesel : fiabilité, durabilité, coûts d'exploitation et valeur de revente. Pour moi, cela montre parfaitement qu'économie peut rimer avec écologie. » ■



Pour moi, cela montre parfaitement qu'économie peut rimer avec écologie. »



Ce que nos clients disent au sujet de l'« **International Truck of the Year 2018** »

Comme Gianenrico Griffini, président du jury de l'« International Truck of the Year », l'a parfaitement résumé plus tôt dans l'année : « Avec l'introduction des nouveaux XF et CF, DAF propose une série de camions moyens et lourds qui établissent une nouvelle référence en termes d'efficacité énergétique de la chaîne cinématique et de performances globales. L'équipe DAF peut être fière de ses camions révolutionnaires ! » Cela est très flatteur, bien sûr, mais en fin de compte, c'est l'avis du client qui importe vraiment. Alors, que pensent-ils des nouveaux camions DAF ?



La qualité est essentielle »

Wuttke-Trans, située dans la ville allemande de Burgkunstadt, a acquis récemment un tout nouveau DAF XF Super Space Cab d'une puissance de 480 ch. C'est Dominik Gruslinski qui conduit le camion. « Ce XF est un rêve absolu », confie-t-il. « Il est si silencieux et confortable que je me sens comme à la maison. Et même en terrain vallonné, il consomme en moyenne 30 litres aux 100 kilomètres. Rien ne peut rivaliser avec cela. » Il faut dire que la décision d'acquérir le nouveau DAF XF n'avait rien d'une coïncidence, comme nous le précise le propriétaire Georg Wuttke. « Nous conduisons des DAF depuis longtemps déjà, et nous en

sommes extrêmement satisfaits. » Le frère de Georg, Harald, considère DAF comme un partenaire stratégique. « Nos clients savent qu'ils peuvent compter sur nous. Nous sommes fiables et flexibles. Tout comme les camions DAF. Cette fiabilité et cette flexibilité sont la clé de la réussite de notre entreprise depuis de nombreuses années. »



**Dominik Gruslinski, chauffeur :
Ce XF est un rêve absolu »**



« Un million économisé chaque année »

Avec environ cinq cents camions, la flotte de St vd Brink est sans aucun doute l'une des plus importantes aux Pays-Bas. L'an dernier, les nouveaux CF et XF ont rejoint la flotte. Le propriétaire, Alex van den Brink, déclare : « La nouvelle génération de camions DAF est non seulement extrêmement économe en carburant, mais elle attire également les meilleurs chauffeurs. Au début, nous étions un peu sceptiques lorsque DAF nous annonçait des économies de carburant pouvant aller jusqu'à 7 % avec les nouveaux CF et XF. Il s'est finalement avéré qu'ils avaient raison. Nos économies ont même dépassé les 7 %. Cela se traduit par une consommation de 1 million de litres de carburant en moins par an, soit 1 million d'euros. » Harry van der Bunt, l'un des chauffeurs de l'entreprise, confie : « Avec un aussi bon camion, vous êtes obligé d'apprécier votre travail. Il est tellement silencieux ! Ce camion réduit ma charge de travail. Désormais, j'arrive toujours à destination plus détendu. Mon XF est tout simplement fantastique. »



Harry van der Bunt, chauffeur :
« Avec un aussi bon camion, vous êtes obligé d'apprécier votre travail. »



« La nouvelle référence, assurément »

« Avec sa nouvelle génération de CF et XF, DAF vient d'instaurer la nouvelle référence, assurément », affirme Evert van den Brug, copropriétaire de Van de Brug International Tanktransport. En lançant son nouveau CF et son nouveau XF, DAF a promis des économies de carburant de 7 %. Van de Brug était naturellement curieux de voir si le constructeur tiendrait sa promesse. Il déclare : « La réponse est oui, absolument ! Nous réalisons facilement des économies de 7 à 8 % par rapport à la génération précédente. Cela représente une amélioration impressionnante. »

Peter Kreuk, chauffeur, est très enthousiaste au sujet de « son » nouveau CF. « Il passe les rapports dans la plus grande douceur, maintient l'accélération très facilement, et la chaîne cinématique ne bronche même pas quand les liquides ballottent dans les réservoirs ! Elle maintient le couple comme si de rien n'était. Cela rend la conduite tellement agréable ! Le siège est également très confortable, la cabine très luxueuse, et le lit est d'une telle qualité que l'on y dort comme un bébé ! J'en suis extrêmement fier ! » ■



Peter Kreuk, chauffeur :
« Le lit est d'une telle qualité que l'on y dort comme un bébé ! J'en suis extrêmement fier ! »

La distribution urbaine en 2050 :

Retour vers le futur

PAR HENK DE LANGE

Que se passerait-il si l'on donnait carte blanche à un concepteur de camions pour faire exactement ce qu'il souhaite ? Si, pour une fois, il n'était pas freiné par les limites de la technologie ou les réglementations juridiques ? Bart van Lotringen, concepteur chez DAF, a décidé d'employer cette approche sur le sujet de la distribution urbaine en 2050. Son concept est révolutionnaire, mais il s'ancre également dans l'Histoire. C'est un véritable retour vers le futur !



Bart van Lotringen



Avant d'expliquer son concept, Bart van Lotringen brosse un portrait rapide des divers progrès sociaux et technologiques de l'époque actuelle. « Nous allons vers une économie du 24 h/24, 7 j/7 dans laquelle tout doit être plus rapide et plus efficace », dit-il. « Nous sommes de plus en plus habitués à acheter ce dont nous avons besoin en ligne, des chaussures jusqu'aux courses alimentaires. Les paysages urbains évoluent : les commerces disparaissent peu à peu des centres-villes, bien que le nombre d'habitants des villes ne cesse d'augmenter en raison de l'urbanisation

croissante. Les voitures sont progressivement bannies des centres-villes afin d'améliorer la qualité de vie dans les espaces urbains. »

Local et social

Bien entendu, c'est très pratique de ne plus avoir à quitter sa maison pour acheter ce dont on a besoin. Sans mentionner le fait qu'il est possible de se faire livrer ses achats directement à sa porte en seulement quelques heures par coursier ou par drone. Mais cela a aussi un côté négatif, explique Bart van Lotringen. « Les gens auront toujours

besoin de maintenir des contacts sociaux avec d'autres personnes. Ce que je viens de vous présenter raconte une tout autre histoire : nous sortons de moins en moins de chez nous, et nos interactions avec les autres se font de plus en plus via des écrans d'ordinateur. » Et, selon Bart van Lotringen, ces évolutions ont un autre aspect négatif : « Parfois, nos carrières bien remplies nous empêchent d'être là pour réceptionner le colis au passage du coursier. Il faut donc aller le récupérer plus tard dans un point de collecte local. Tout cela n'est pas très efficace ni très bon pour l'environnement. C'est ainsi que de

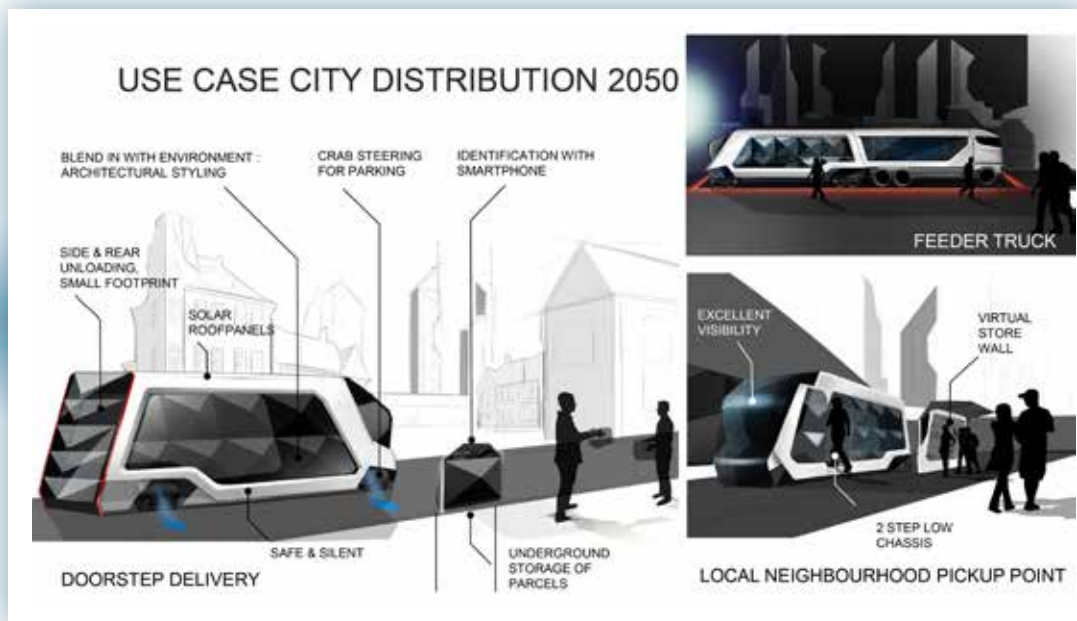

nouveaux concepts de distribution ont vu le jour, et désormais les biens sont livrés directement à un point de collecte central tel qu'un supermarché ouvert jusque tard dans la soirée. »

Électrique et hybride

Le concept de transport (ou plus précisément de distribution) proposé par Bart van Lotringen prend en compte le besoin humain de contact social tout en réduisant l'empreinte écologique au minimum. « Nous sommes persuadés que les gens feront à l'avenir de plus en plus leurs achats en ligne. Cependant, ces achats ne seront pas forcément livrés chez eux. Au lieu de cela, les biens seront d'abord transportés par camions jusqu'aux centres de distribution situés en dehors des villes. Là, ils seront chargés dans de grands « camions de transfert » (équipés de transmissions diesel/hybrides) qui les amèneront en périphérie des centres-villes en vue de leur chargement dans de petits camions de distribution adaptés aux nouvelles exigences de circulation en centre-ville. »

Tout électrique

Le camion de distribution mentionné par Bart van Lotringen fonctionne au tout

électrique, il est donc silencieux et propre. Le camion livre des biens 24 h/24, 7 j/7 en centre-ville. Les clients reçoivent un message sur leur smartphone les informant de l'emplacement du camion et de l'avancement de leur livraison. « Ainsi, nous créons une sorte de « commerce de quartier » où les gens peuvent se retrouver, exactement comme ils le faisaient avant », déclare Bart van Lotringen. « Ils viennent chercher leur colis, mais ils peuvent également faire leurs courses sur place, dans un magasin virtuel, grâce à un grand écran qui sert également d'« arrêt de bus » pour le camion de distribution. »

Discret

Le camion de distribution est conçu pour se fondre parfaitement dans le paysage urbain. Pour ce faire, il intègre des caractéristiques telles que des éléments de carrosserie transparents. Les roues du camion peuvent tourner à 90 degrés, ce qui lui permet de se déplacer latéralement et assure une maniabilité optimale dans les petits espaces urbains. Son plancher bas permet aux clients d'y entrer facilement, et les panneaux solaires installés sur le toit fournissent l'énergie nécessaire. Et ce ne serait pas un camion

DAF si les besoins du conducteur n'étaient pas également pris en compte. Bart van Lotringen précise : « Un pare-brise panoramique fournit une vue large au conducteur, qui peut ainsi garder un œil sur les piétons. Et, bien sûr, le conducteur est assisté par des systèmes de sécurité et des caméras, des aides essentielles dans les centres-villes animés. »

Réaliste ?

L'idée de Bart van Lotringen est-elle réaliste ? Verrons-nous un jour ces camions « en vrai » ? « Un constructeur doit toujours penser à l'avenir », explique-t-il. « L'objectif de ce concept est d'établir un dialogue avec nos clients et de lancer la discussion sur leurs propres développements futurs et la façon dont nos camions peuvent y contribuer. Il est peu probable que ce concept précis devienne un jour réalité. Mais certains de ses aspects seront certainement repris. Nul ne peut prédire l'avenir, mais j'ai au moins quelques certitudes : les êtres humains ne peuvent survivre sans contact social et de plus en plus de monde se rend compte que nous devons prendre soin de notre planète. Ce concept répond parfaitement à ces besoins. » ■

DAF, un leader dans le domaine du respect de l'environnement :

Répondre aux attentes de la société d'**aujourd'hui**



DAF Trucks met en place un partenariat avec VDL Groep pour lancer une première série de camions CF Electric ultraperfectionnés à destination de ses principaux clients. Tout comme les camions DAF Convenient et Ecochamps Innovation, le camion de distribution entièrement électrique de DAF illustre parfaitement toute la diversité des solutions développées par l'entreprise afin de réduire davantage les émissions de CO₂ du transport de marchandises longue distance et d'améliorer la qualité de l'air, en particulier dans les zones urbaines.

DAF a été parmi les premiers constructeurs à introduire un camion de distribution électrique hybride en Europe et n'a cessé de développer des groupes motopropulseurs hybrides et électriques en participant à de gros projets de recherche européens tels que Convenient et Ecochamps. Alors que le programme DAF Convenient est surtout axé sur une baisse maximale de la consommation de carburant et des émissions de CO₂, le programme Ecochamps vise à rendre la technologie hybride la plus attractive possible aux yeux des transporteurs.

Une vision claire de l'avenir

En matière de développement, la première des priorités de DAF est d'offrir de la valeur à ses clients. L'approche de

l'entreprise consiste à tester minutieusement tout nouveau développement avant de l'introduire sur le marché au moment opportun. Cette stratégie orientée client s'appliquera également aux camions électriques et hybrides. « Nous continuerons à proposer la meilleure solution possible à nos clients en fonction de l'application », affirme Preston Feight, président de DAF Trucks. « La technologie diesel propre et efficace restera majoritaire dans le secteur du transport lourd et longue distance pendant encore au moins dix ans. De nombreuses technologies pourront venir assister le moteur diesel. Par exemple, des groupes motopropulseurs hybrides rechargeables et électriques, qui pourraient devenir de précieuses

alternatives, en fonction de la charge utile et de la distance requises, mais qui dépendent des exigences du marché et de l'évolution de la technologie des batteries en termes de performances et de coûts. »

Une conduite zéro émission pour la distribution urbaine

Le CF Electric a été conçu pour satisfaire aux exigences de distribution en zone urbaine. Il est destiné à de gros volumes de livraison pour un PTR pouvant atteindre 40 tonnes et peut donc tracter des semi-remorques à un ou deux essieux. Le camion est basé sur le modèle DAF CF (élu « Camion international de l'année 2018 ») et utilise la technologie de pointe VDL E-Power



DAF EcoChamps

Ecochamps est une initiative soutenue par la Commission européenne dans le cadre de laquelle 26 grandes entreprises et institutions du secteur automobile, menées par DAF Trucks, développent des moyens de produire des groupes motopropulseurs hybrides et électriques toujours plus efficaces, compacts, légers, solides et surtout commercialement viables.

Afin de remplir les objectifs du projet concernant l'accessibilité financière, le camion hybride DAF XF Ecochamps Innovation propose des composants utilisés dans le secteur des voitures hybrides de tourisme. Par exemple, le moteur électrique de 90 kW, les cellules de batterie, ou encore le convertisseur CC/CC qui remplace l'alternateur classique et transforme la tension nominale de 300 V de la batterie haute tension en tension standard de 24 V.

Le véhicule DAF Ecochamps utilise également l'énergie récupérée lors du freinage et l'énergie générée par la chaleur des gaz d'échappement pour

recharger les batteries. Avec ce camion, l'objectif principal de DAF est de réduire la consommation de carburant et les émissions de CO₂ sur les longues distances en s'appuyant sur l'électrification accrue qui permet d'éteindre le moteur diesel dans de nombreuses conditions de fonctionnement. Ainsi, le véhicule réalise une économie de carburant de 4 à 5 %.



pour un fonctionnement entièrement électrique. Au cœur du groupe motopropulseur intelligent se situe un moteur électrique de 210 kW, qui tire son énergie de batteries lithium-ion d'une capacité totale de 170 kWh. Avec une autonomie d'environ 100 kilomètres, le CF Electric est parfaitement adapté aux applications de distribution de gros volumes. Une charge rapide des batteries peut être effectuée en 30 minutes, tandis que la charge complète prendra seulement 1 heure et demie.

Prochaines étapes

La première série de camions CF Electric va être testée sur le terrain par des clients dans le but d'éprouver cette nouvelle technologie prometteuse. L'expérience des clients utilisant ces camions entièrement électriques permettra à DAF de déterminer les prochaines étapes. Quoiqu'il arrive, DAF sera largement au point lorsque les demandes afflueront. ■



DAF Convenient

Le DAF Convenient est le fruit d'un projet mené à bien en 2016, avec le soutien de la Commission européenne, qui visait à développer des solutions de transport à même d'assurer une baisse sensible de la consommation de carburant. Le camion DAF Convenient Innovation est un modèle hybride parallèle rechargeable doté d'un générateur/moteur électrique de 120 kW associé au moteur PACCAR MX-11, efficace et respectueux de l'environnement.

En milieu urbain, le DAF Convenient est alimenté par le moteur électrique, qui tire son énergie des batteries lithium-ion dont la capacité totale est de 9 kWh, ce qui lui assure une autonomie de 3 à 6 kilomètres selon les conditions. Au quotidien, c'est suffisant pour entrer dans les centres-villes et en sortir, afin d'effectuer des livraisons. Dès que le camion quitte la zone urbaine, la propulsion est assurée par le moteur PACCAR MX-11 Euro 6 de 10,8 litres, ultra-efficace et propre. La batterie se recharge avec l'énergie récupérée lors du freinage ou le moteur/générateur qui fonctionne en mode charge.

Le camion Convenient Innovation est équipé de plusieurs caractéristiques d'aérodynamique passive et active visant à limiter la traînée aérodynamique. Ces caractéristiques incluent notamment un profil incliné et des volets de calandre qui se ferment automatiquement selon la charge attendue du véhicule – mais également selon la position GPS du camion – pour garantir la meilleure aérodynamique possible.

Série Limitée 90^e Anniversaire!



Pour célébrer son 90^e anniversaire, DAF a conçu une série exclusive du XF, Camion de l'année 2018. Ce superbe véhicule au style extérieur reconnaissable est disponible en 3 couleurs. L'équipement intérieur est proposé dans la version la plus luxueuse. Le logo DAF historique est fièrement apposé sur la calandre, les panneaux de décor intérieur et rétroéclairé dans l'emmarchement. De plus, ces 250 camions sont uniques en leur genre, numérotés en édition limitée pour la fierté de leurs nouveaux propriétaires.

A découvrir sur www.daf.com/XF90